

# REC<sup>duo</sup> 100

*Varmegenindvindingsenhed*

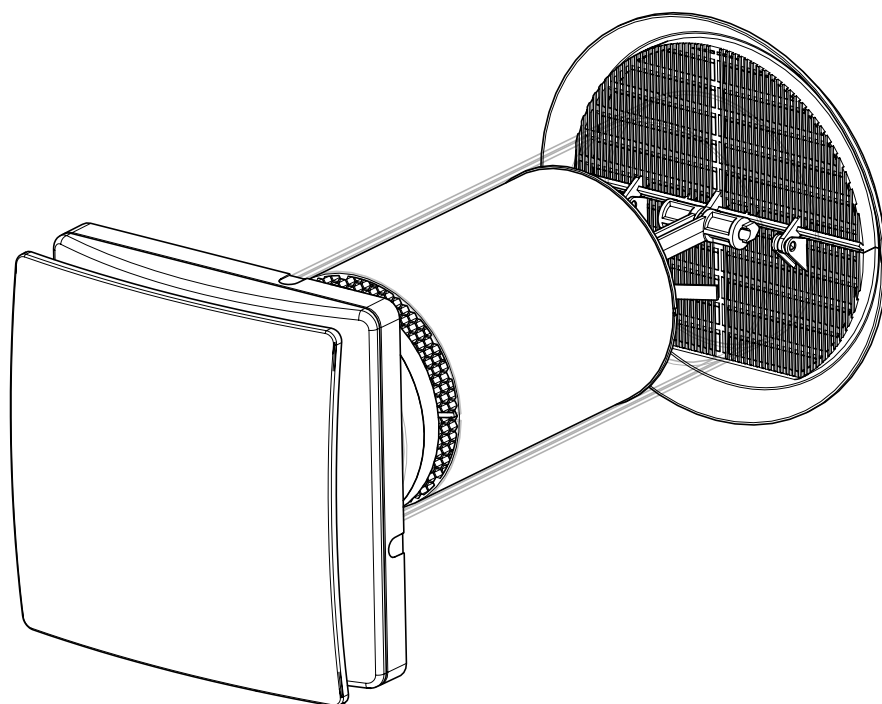

Brugsanvisning

DA



**Maico Italia S.p.A.**

Via Maestri del Lavoro, 12 - 25017 Lonato d/G (BS) - Italia

Tel +39 030 9913575

Fax +39 030 9913766

e-mail: [info@maico-italia.it](mailto:info@maico-italia.it)

[www.maico-italia.it](http://www.maico-italia.it)

Forhandler:



**MAICO NORDIC A/S**

Holmegaardsvej 64A, 4684 Holmegaard

CVR 20165049 ~ [maico-nordic@maico-nordic.dk](mailto:maico-nordic@maico-nordic.dk) ~ [www.maico-nordic.dk](http://www.maico-nordic.dk)

Cod. 5FI2277 Rev.1 06/2019





**Apparatet må kun installeres af en specialuddannet tekniker!**

Læs og overhold forskrifterne hvad der vises på de side 5 inden installation af apparatet.  
Opbevar brugsanvisningen omhyggeligt.

I tilfælde af ukorrekt eller tvivlsom oversættelse, er kun den italienske tekst gældende (oversættelse af de originale instruktioner).

## INDHOLD

ADVARSLER.....	3
KRAV TIL INSTALLATION OG BRUG.....	5
FEJLFINDING.....	6
DEMONTERING OG GENANVENDELSE.....	6
BESKRIVELSE AF PRODUKTET.....	7
UDVENDIGE MÅL (STANDARDMODEL).....	8
INDHOLDET EMBALLAGE.....	9
INSTALLATION.....	10
<i>Forberedelse.....</i>	10
<i>Vælg den type tilslutning, som skal bruges til tilslutning til strømforsyningen.....</i>	10
<i>El-diagrammer over elektrisk tilslutning med EKSTERNT KABEL og NEDLAGT KABEL.....</i>	14
- Med fjernbetjening RLS (ekstraudstyr).....	14
- Tilslutning til lyskontakt eller dedikeret stik.....	14
Model REC DUO 100 og model REC DUO 100 MHY - Tilslutning af flere apparater.....	15
Installation af fjernbetjening (kun for versionen PLUS RC).....	17
<i>Justering af TIMER (TM) og HYGROSTAT (HY).....</i>	18
<i>Valg af hastighed for funktionen 24H.....</i>	19
FØRSTE IBRUGTAGNING.....	19
PARRING AF TELEKOMMANDO OG VENTILATIONSSENHED.....	20
SLETNING AF PARRING MELLEM TELEKOMMANDO OG VENTILATIONSSENHED.....	20
PARRING AF EN FJERNBETJENING MED FLERE VENTILATORSSENHEDER.....	20
BESKRIVELSE AF FJERNBETJENINGEN.....	20
<i>Aktivering af transmitteren.....</i>	20
<i>Beskrivelse af kommandoerne.....</i>	20
SPECIFIKKE FUNKTIONER I TELEKOMMANDO REC DUO 100 PLUS RC.....	21
GENDANNELSE AF STANDARDINSTILLINGERNE.....	21
PERSONALISERING AF STANDARDINSTILLINGERNE.....	21
<i>Justering af hastighed 1 - HASTIGHED 2.....</i>	21
<i>Justering af hastighed 2 - HASTIGHED 3.....</i>	21
Jjustering af led-indikatorens lysstyrke.....	22
EF-OVERENSSTEMMELSESERKLÆRING (KUN FOR VERSIONEN PLUS RC).....	22
MODELLER OG FUNKTIONER.....	22
FORKLARING AF FUNKTIONER I VENTILATIONSSENHEDEN.....	24
RENGØRING OG VEDLIGEHOLDELSE.....	25
NULSTILLING AF MEDDELELSE UDSKIFTNING/RENGØRING AF FILTRE (BLINKENDE RØD LED).....	28

## Kære kunde,

Du har købt et luftudsugnings apparat med varmegenindvinding til direkte udledning, egnet til vægmontering. Apparatet er egnet til væg- eller loftmontering. For at sikre optimal brug af apparatet og garantere en lang driftslevetid anbefaler vi, at du læser denne brugsanvisning omhyggeligt. Brugsanvisningen indeholder oplysninger om korrekt installation, brug og vedligeholdelse af apparatet. Ved at følge alle disse anvisninger er det muligt at sikre lang driftslevetid samt mekanisk og elektrisk driftssikkerhed.

**Producenten kan ikke gøres ansvarlig for kvæstelser eller materielle skader, der opstår som følge af manglende overholdelse af de følgende forskrifter.**

Apparatet er fremstillet i overensstemmelse med gældende teknikker og med overholdelse af de gældende standarder for elektrisk udstyr. Apparatet opfylder kravene i direktivet EMC i kraft om elektromagnetisk kompatibilitet.

## KRAV TIL INSTALLATION OG BRUG



### **ADVARSEL: manglende overholdelse af de følgende anvisninger kan også medføre dødsulykker!**

- Produktet må ikke anvendes til andre formål end det, det er blevet fremstillet til.
- Se efter at produktet er helt og ubeskadiget, når det er blevet taget ud af emballagen; hvis du er i tvivl, kontakt straks en professionelt kvalificeret person.
- Efterlad ikke dele af emballagen inden for børns eller udviklingshæmmede personers rækkevidde. For bortskaffelse af emballagen eller selve apparatet efter endt levetid, skal man undersøge de gældende regler for bortskaffelse i det pågældende land.
- Hvis produktet tabes eller udsættes for slag, skal man omgående kontakte en fagperson (autoriseret forhandler eller fabrikant) for at få undersøgt, om det fungerer korrekt.
- Rør aldrig ved apparatet med fugtige eller våde kropsdele (fx hænder eller fødder).
- Dette apparat kan bruges af børn fra 8 år og op samt af personer med reducerede fysiske, sanselige eller mentale evner eller mangel på erfaring og viden, hvis de er blevet oplært eller instrueret i en sikker brug af apparatet og forstår de tilknyttede farer. Børn bør ikke lege med apparatet. Rengøring og brugervedligeholdelse bør ikke udføres af børn uden opsyn.
- Anordningerne til tilslutning fra strømnettet skal muliggøre fuldstændig frakobling i tilfælde af overspænding III.
- Hvis der i samme rum som produktet er et apparat, som bruger brændstof (vandvarmer, gasvarmer osv., som ikke er af typen med "gastæt indeslutning"), skal man, for at sikre at disse anordninger har en korrekt funktion, sørge for, at tilbageførslen af luft sikrer en god forbrænding. Man skal tage forholdsregler for at undgå, at der i rummet er tilbageløb af gas fra gasudledningskanalen eller fra de andre forbrændingsapparater, som bruger brændstof.
- For at forhindre fare for brand, skal man undgå at bruge produktet i miljøer med brandbare stoffer som sprit, insektmidler, benzin osv..
- Tilslut kun produktet til forsyningsnettet, hvis spændingen og frekvensen i el-nettet stemmer overens med det, som er angivet på skiltet.
- I tilfælde af en hvilken som helst type fejl, skal apparatet kobles fra strømforsyningen. For eventuel reparation må der kun bruges originale reservedele.
- Det elektriske anlæg som produktet er koblet til, skal leve op til de normer, som er gældende for elektriske anlæg i landet.
- Apparatet må ikke bruges til igangsætning af vandvarmere, ovne osv.
- Apparatet må under ingen omstændigheder føres ud i rør til udledning af røg fra brændeovne eller andre forbrændingsapparater.
- **MÅ IKKE INSTALLERES I LOFTET.**



**ADVARSEL: manglende overholdelse af de følgende anvisninger kan medføre skader på apparatet!**

- Brug ikke produktet ved temperaturer på mere end 40°C.
- Udsæt ikke apparatet for vejrforhold som regn, sol, sne osv.. Produktets mulige anvendelsesmuligheder ses på illustrationerne i denne håndbog.
- Sænk ikke apparatet eller dets dele ned i vand eller andre væsker.
- Under rengøring eller almindelig vedligeholdelse skal man kontrollere, at apparatet er helt og uden skader.
- Strømmen af luft som skal udledes, skal være ren, dvs. uden indhold af fedt, sod, kemiske eller ætsende stoffer, brandbare eller eksplosive blandinger.
- Udløbet og luftudledningen må ikke tilstoppes på nogen måde.
- For optimal funktion af apparatet er det nødvendigt at sørge for en passende tilbageførsel af luft i rummet. Til dette formål skal man undersøge de lokale regler på området.

## FEJLFINDING

FEJL	ÅRSAG OG AFHJÆLPNING
Apparatet starter ikke	<b>Ingen strømforsyning.</b> Kontrollér hovedafbryderen eller de elektriske tilslutninger.
Løbehjulet bevæger sig ikke	Kontrollér, at dets bevægelse ikke er forhindret.  Dette apparat er udstyret med et sikkerhedssystem med manuel genaktivering. Hvis omdrejningen er mekanisk forhindret, slukker sikkerhedssystemet for motoren. Den normale funktion genoprettes som følger: <ul style="list-style-type: none"> <li>• Afbryd apparatet fra strømforsyningen på hovedafbryderen/trække stikket ud.;</li> <li>• Fjern årsagen til den mekaniske blokering (må kun udføres af kvalificeret personale);</li> <li>• Tilslut igen strømforsyningen.</li> </ul> Apparatet genoptager kun sin normale funktion, når sikkerhedssystemet ikke længere registrerer anomalier. Hvis fejlen fortsætter, er det nødvendigt at kontakte den tekniske assistance.
Apparater i versionen PLUS RC synkroniseres ikke	Afbryd og gentilslut strømforsyningen.
Fjernbetjeningen fungerer ikke (kun versionen Plus RC)	Kontrollér batteristatus.

## DEMONTERING OG GENANVENDELSE



Hvis der på et produkt er et symbol af en container med hjul med kryds over, betyder det, at produktet lever op til kravene i Fællesskabets direktiv 2012/19/UE.

Overhold de lokale regler for bortskaffelse af affald og skaf ikke udtjente produkter bort sammen med almindeligt husholdningsaffald.

## BESKRIVELSE AF PRODUKTET

Produktet er en varmegenindvindingsenhed med enkelt, direkte udgang, beregnet til et enkelt rum. Varmegenindvindingen finder sted takket være en keramisk varmeveksler, der fungerer som varmeakkumulator. Under normal funktion udleder produktet gammel luft fra lokalet til de udendørs omgivelser (ekstraktion); i denne første fase ledes luften gennem genindvindingsenheden og afgiver varme til keramikelementet. I anden fase af cyklussen omvendes strømmingen (indsugning): Den udendørs luft ledes gennem varmeveksleren, hvor den optager varmen, som forinden er blevet akkumuleret, før luften sendes ind i rummet. Denne funktion bygger på en omvending af luftstrømmen hver 60 sekunder (push-pull). Produktet er den ideelle løsning til renovering eller sanering af lokaler. Den er perfekt til alle installationstyper takket være et teleskoprør, som kan tilpasses forskellige murtykkelser. Væginstallation inde i bygningen er nem og hurtig, også i bygninger på flere etager.

### **EKSTRAKTIOINSCYKLUS (push)** **60 sekunder**

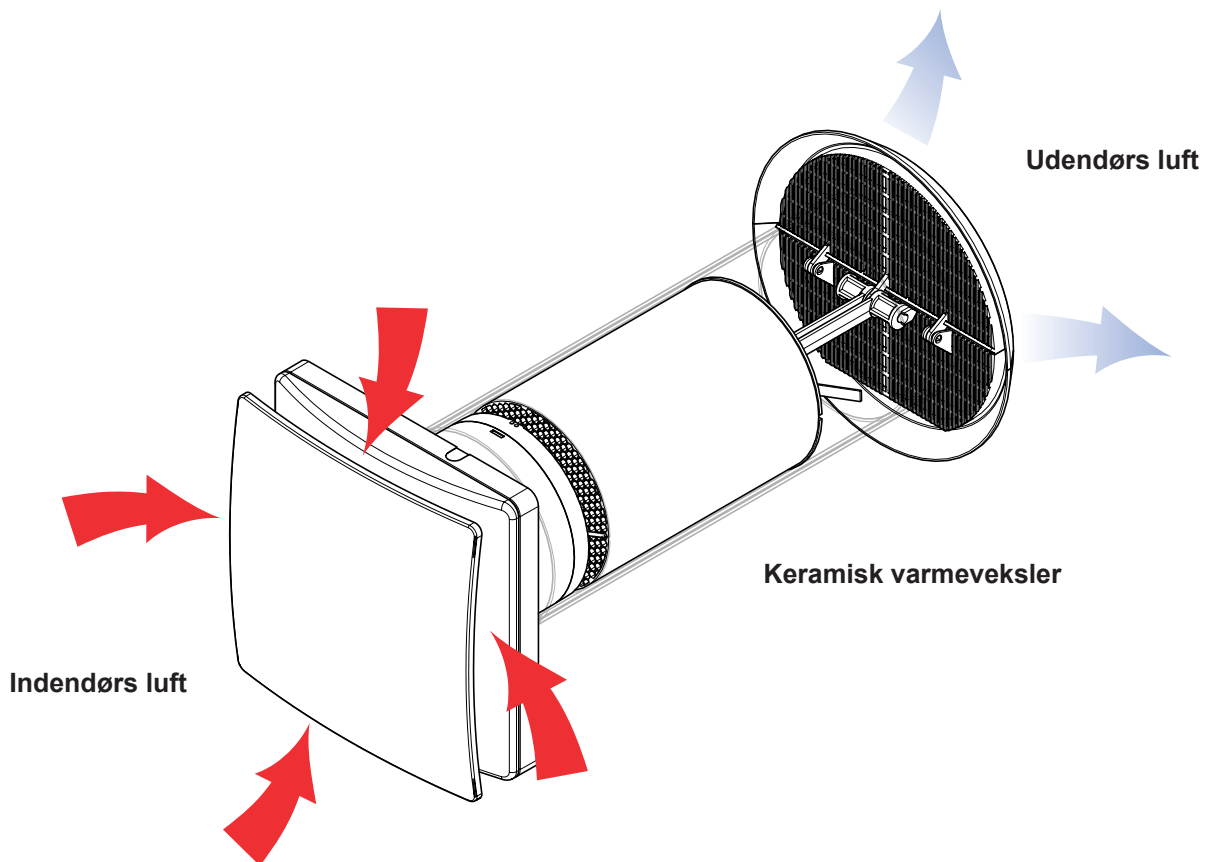

## INDSUGNINGSCYKLUS (pull)

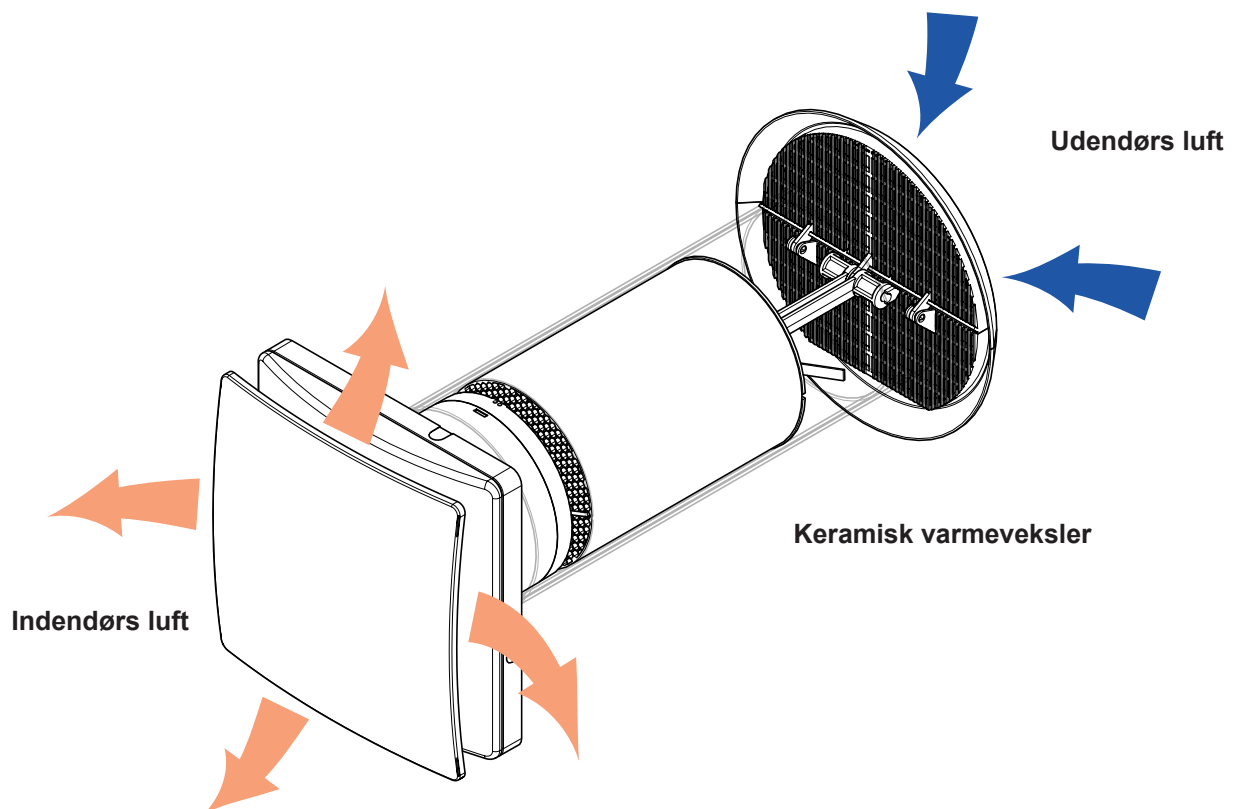

## UDVENDIGE MÅL (STANDARDMODEL)

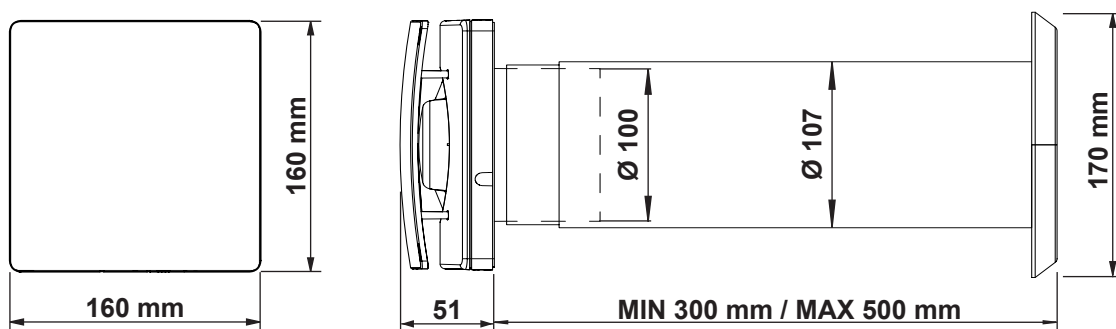

TIL VÆGTYKKELSER PÅ UNDER 300 mm (INKL. TYKKELSER PÅ MELLEM 220 OG 300 mm) SKÆRES TELESKOPRØRET TIL, SÅ DET PASSER, OG BRUG RISTEN MFE (MEDFØLGER IKKE).

TIL VÆGTYKKELSER PÅ MERE END 500 mm ER DET MULIGT AT TILFØJE ET YDERLIGERE RØRSTYKKE (MEDFØLGER IKKE, KAN FÅS SOM EKSTRAUDSTYR – SKAL BESTILLES).



## INDHOLDET EMBALLAGE

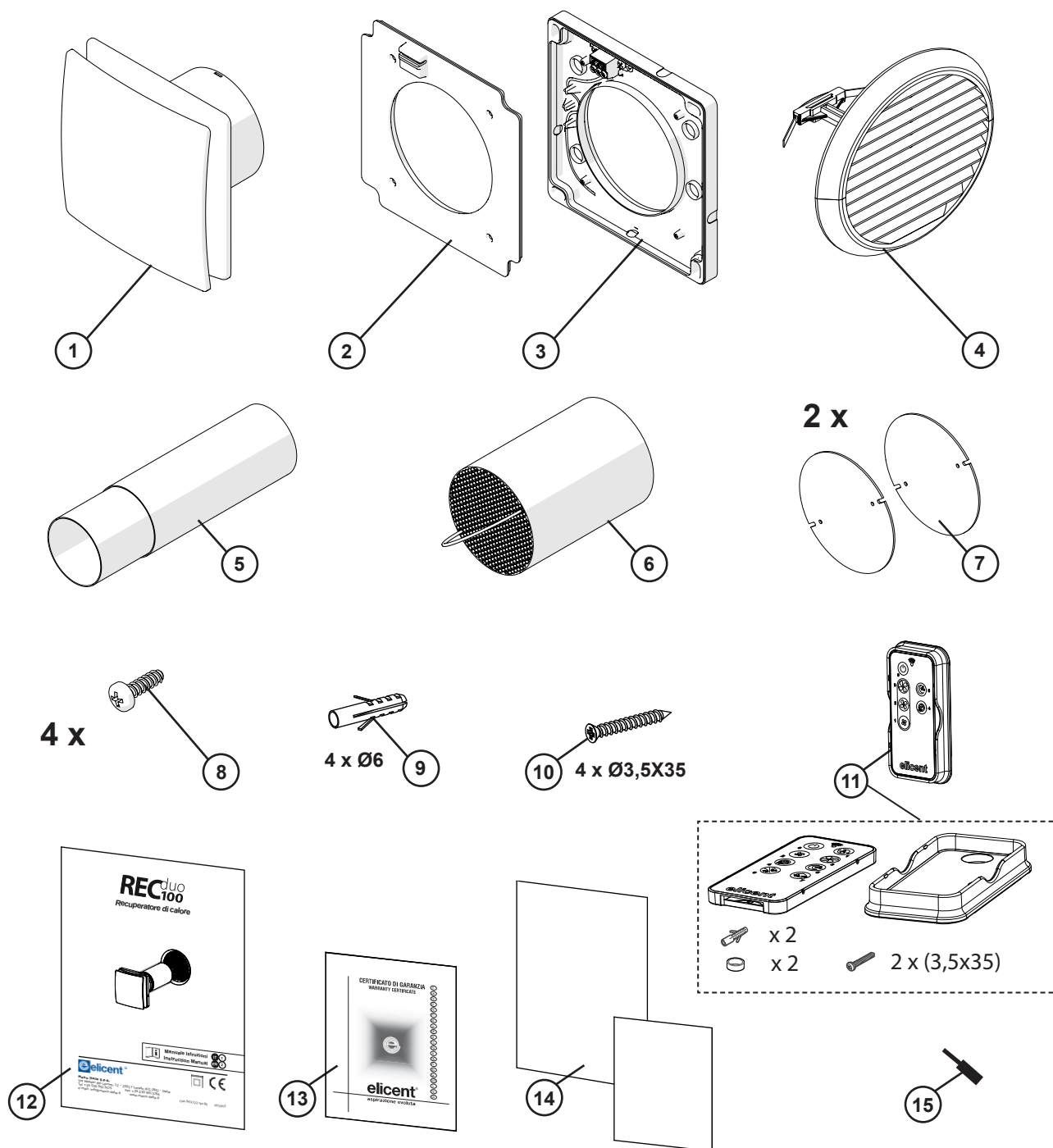

## FORKLARING

- |   |   |
|---|---|
| 1. Ventilationsenhed                                    | 9. Rawplugs   |
| 2. Dæksel til vægplade, indgang                         | 10. Skruer til rawplugs til fastgøring af vægplade, indgang |
| 3. Vægplade, indgang                                    | 11. Fjernbetjening (til modellen PLUS RC)                   |
| 4. Udvendig rist, fleksibel med insektnet               | 12. Betjeningsvejledning                                    |
| 5. Teleskoprør  | 13. Garanti   |
| 6. Keramisk varmeveksler                                | 14. ErP-dokumentation                                       |
| 7. Filtre (formonterede på varmeveksleren)              | 15. Ø 2 mm-spidsvind til knappen "RESET"                    |
| 8. Skruer til fastgøring af dæksel på vægplade, indgang |   |

## INSTALLATION

### Forberedelse.

- MÅL VÆGGENS TYKKELSE.
- SØRG FOR AT HAVE DET NØDVENDIGE VÆRKTØJ KLART.
- KONTROLLÉR EMBALLAGENS INDHOLD.

Vælg den type tilslutning, som skal bruges til tilslutning til strømforsyningen.

- A. TILSLUTNING TIL EKSTERNT KABEL.
- B. TILSLUTNING TIL NEDLAGT KABEL.

### Tilslutning til EKSTERNT KABEL.

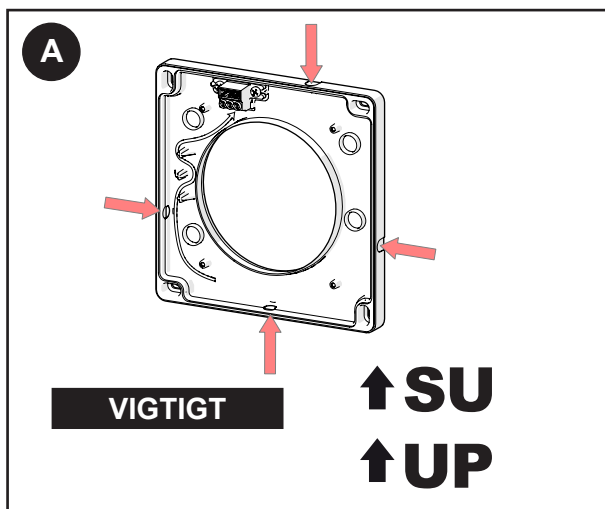

### Tilslutning til NEDLAGT KABEL.

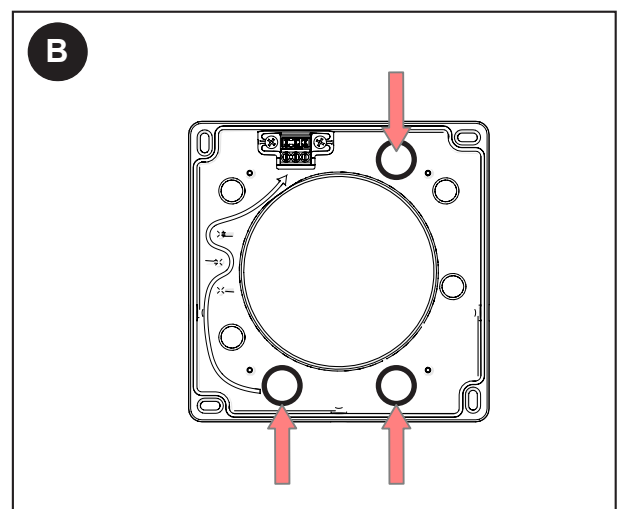

### Væginstallation

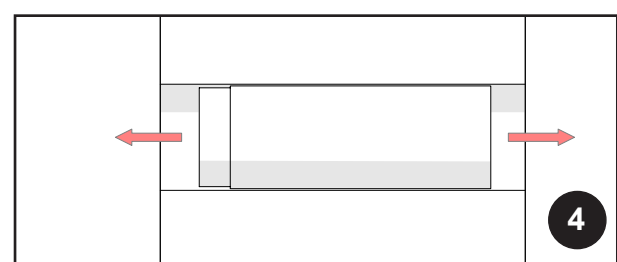
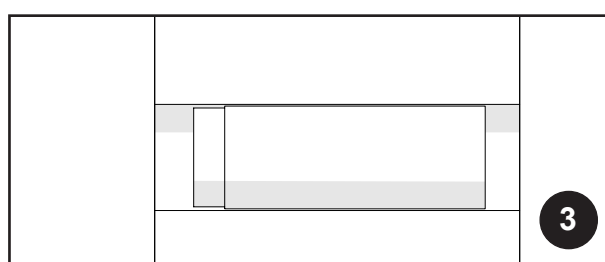
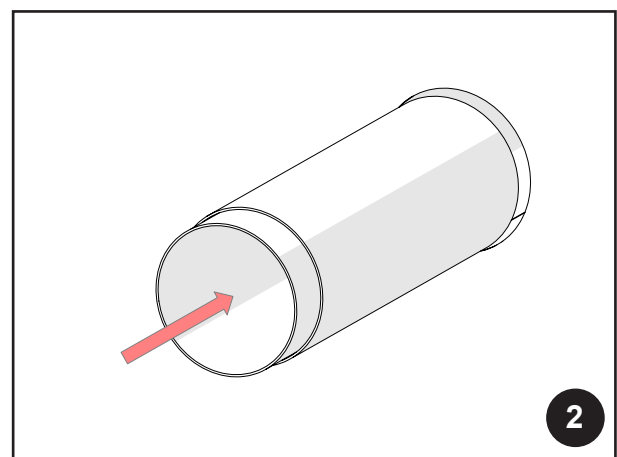
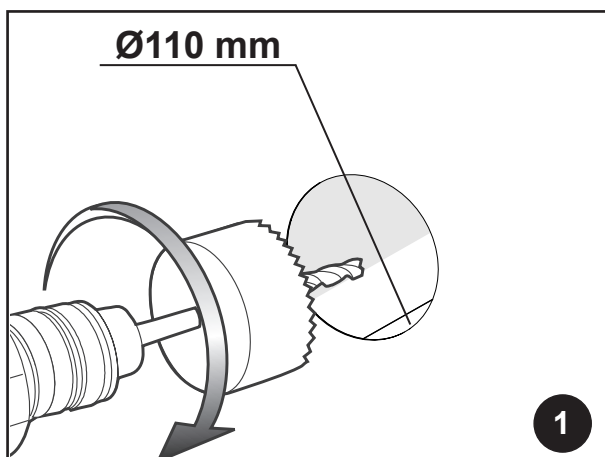

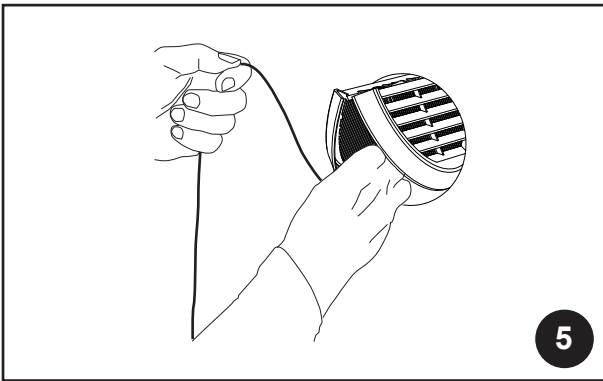

Bøj risten, så de udvendige faner er vandrette (bøj i den retning, som pilene trykt på risten angiver).

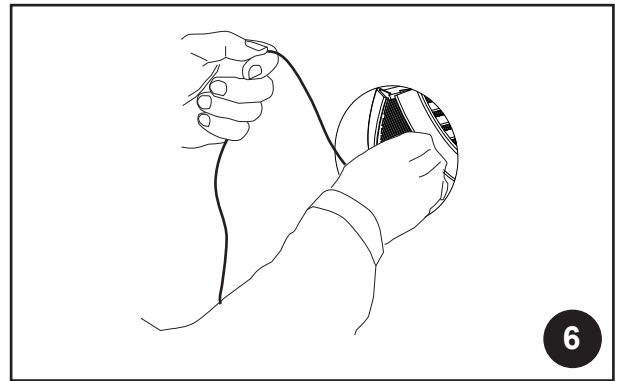

Sæt den bøjede rist i hullet, og hold den fast med den ene hånd. Hold fast i sikkerhedsnoren med den anden hånd.

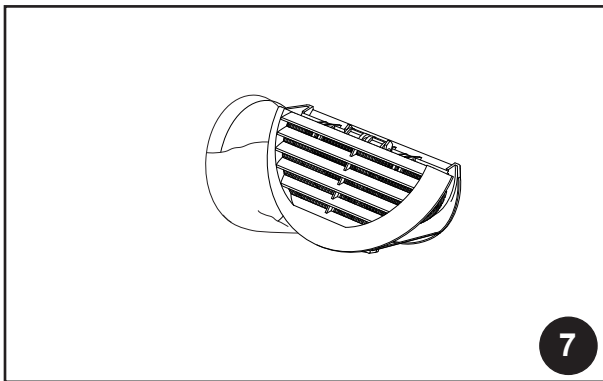

Skub den bøjede rist gennem hullet, indtil den stikker frem på væggens udvendige side.

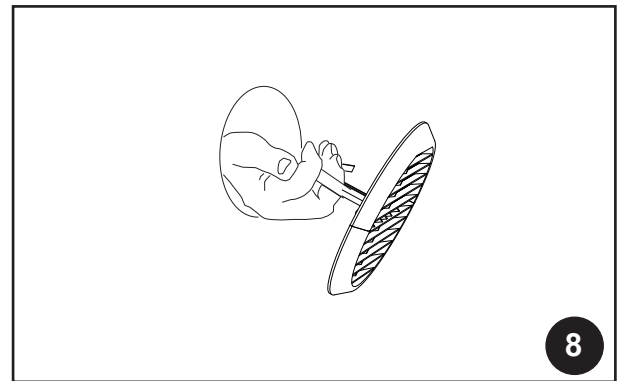

Når risten bøjes nedad, åbner den automatisk.

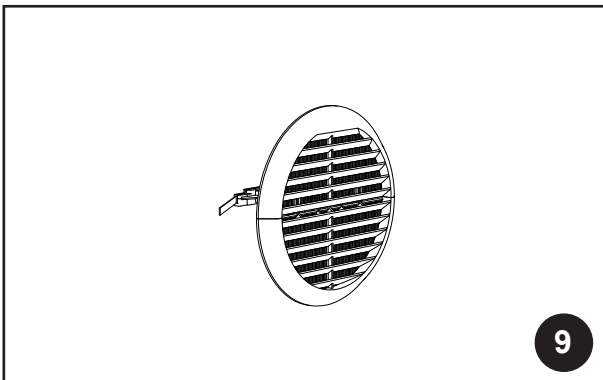

Stadig med greb om holderen trækkes ind, indtil risten hviler helt mod væggen.

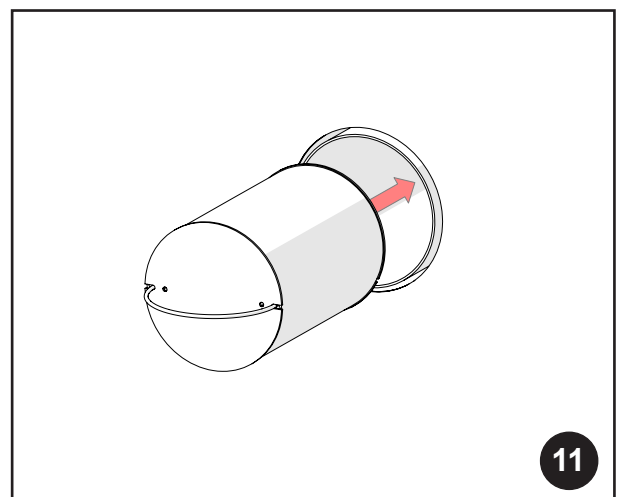
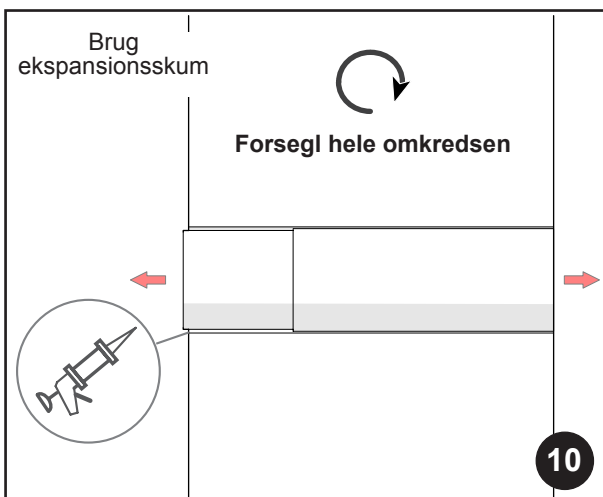

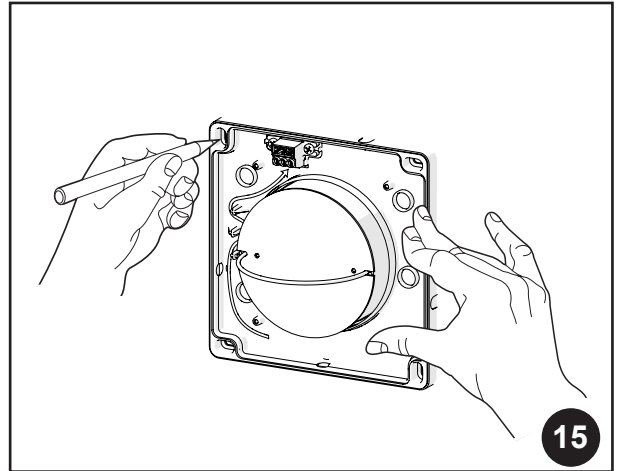
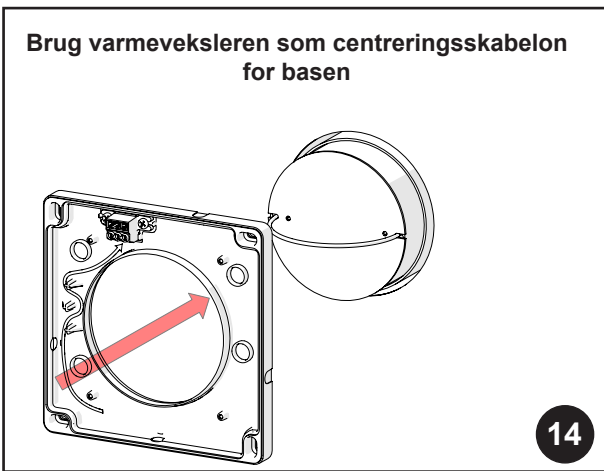
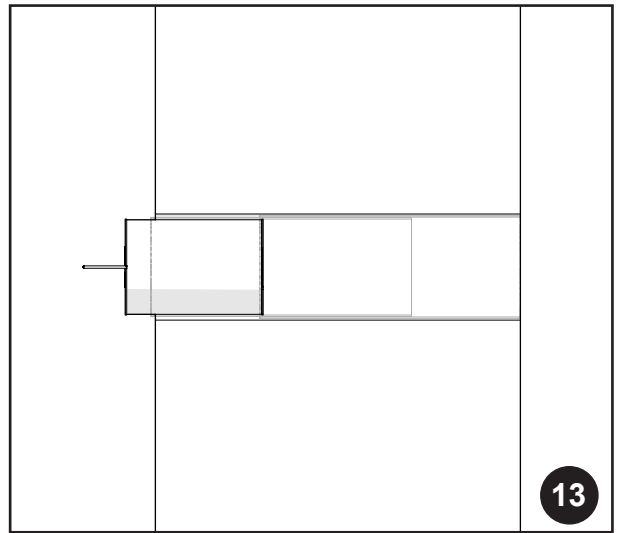
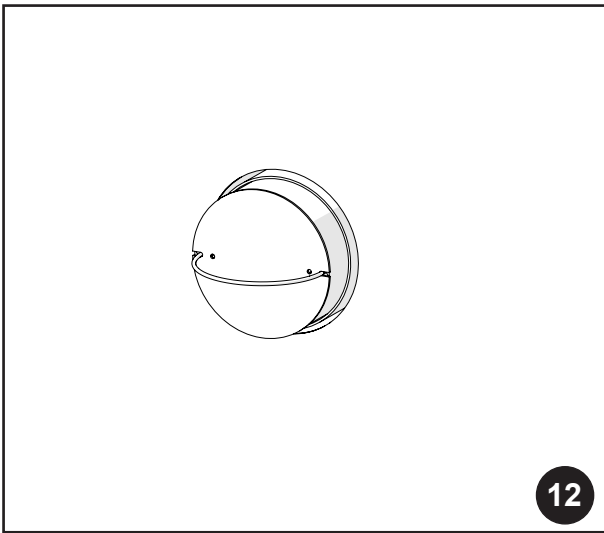

Detalje af sammenkobling af rør-plade i indgang i væggen.

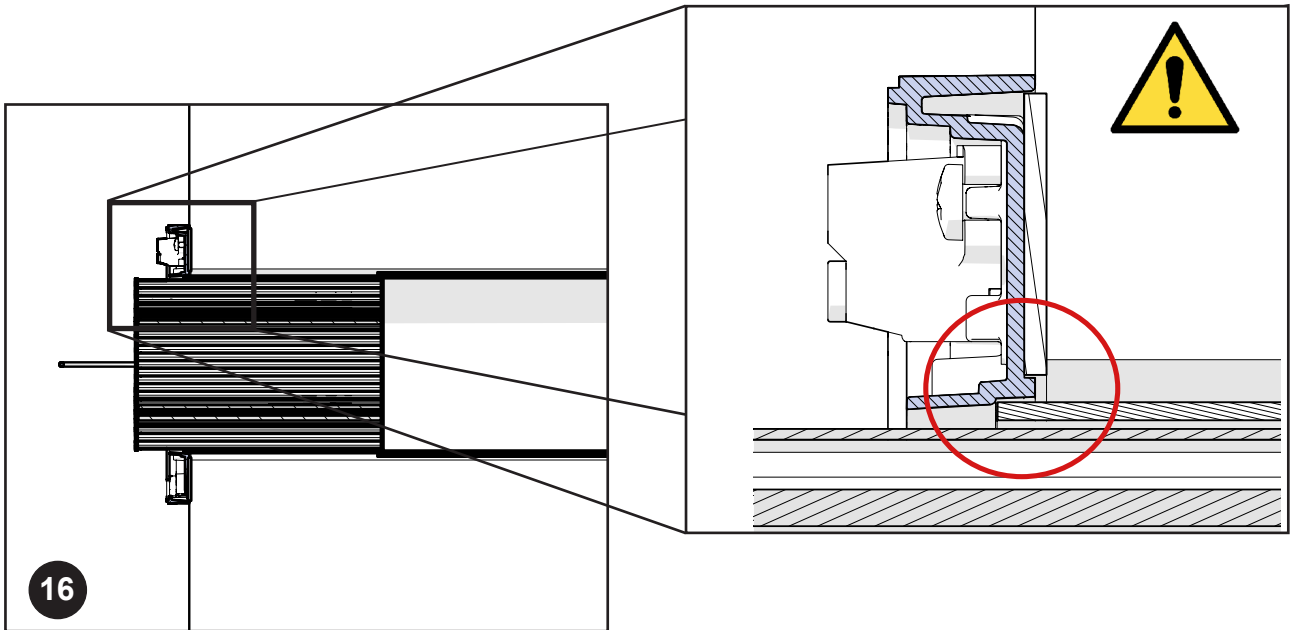

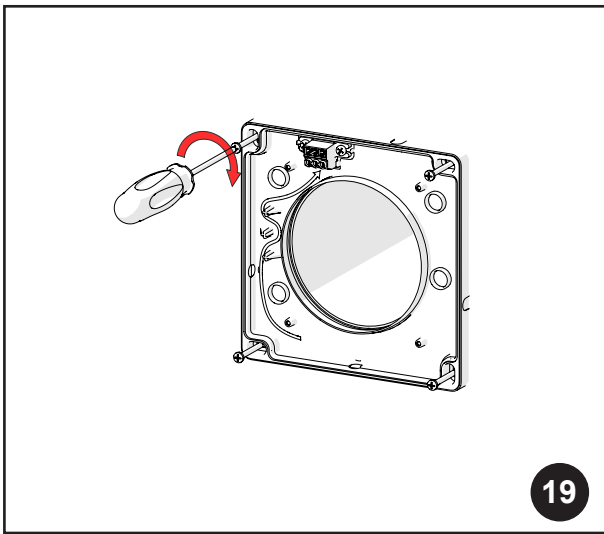
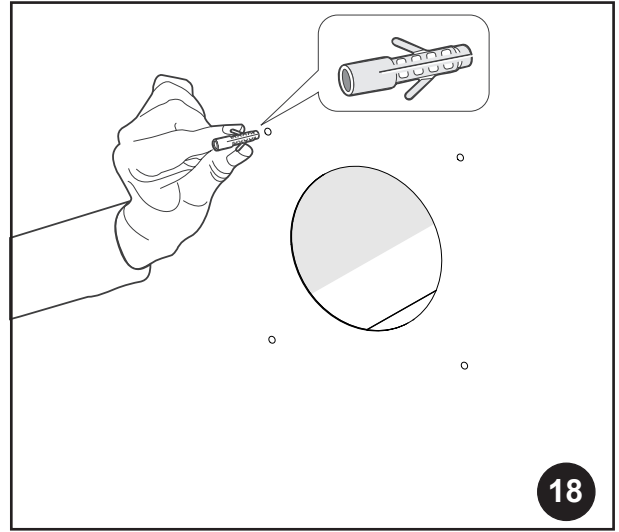
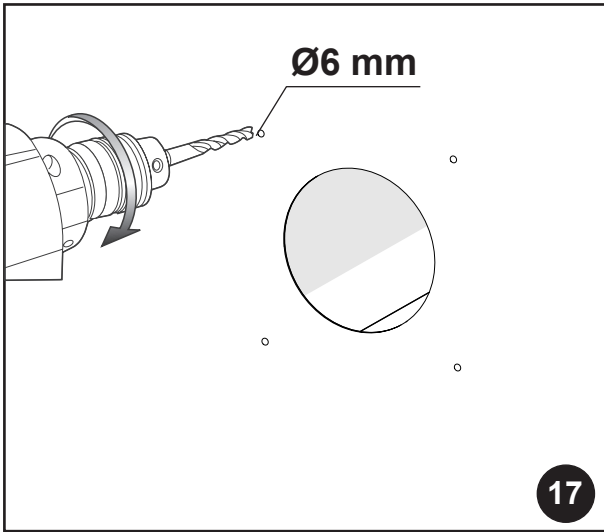

El-diagrammer over elektrisk tilslutning med EKSTERNT KABEL og NEDLAGT KABEL.

Tilslutning til EKSTERNT KABEL.

Tilslutning til NEDLAGT KABEL.

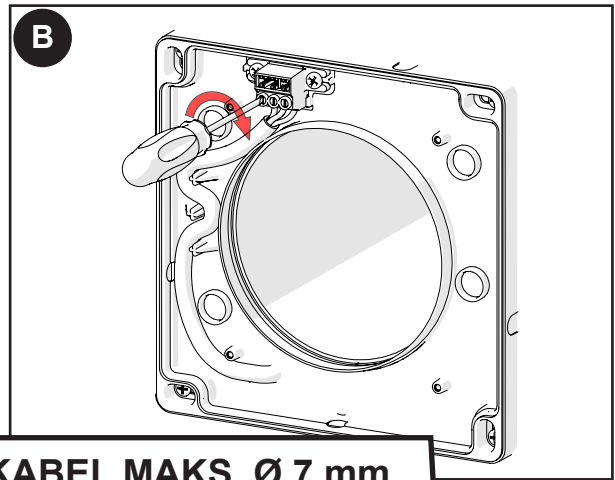
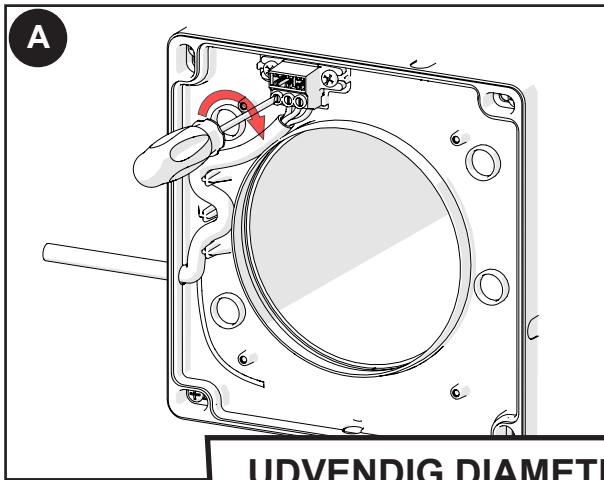

**UDVENDIG DIAMETER KABEL MAKS. Ø 7 mm**

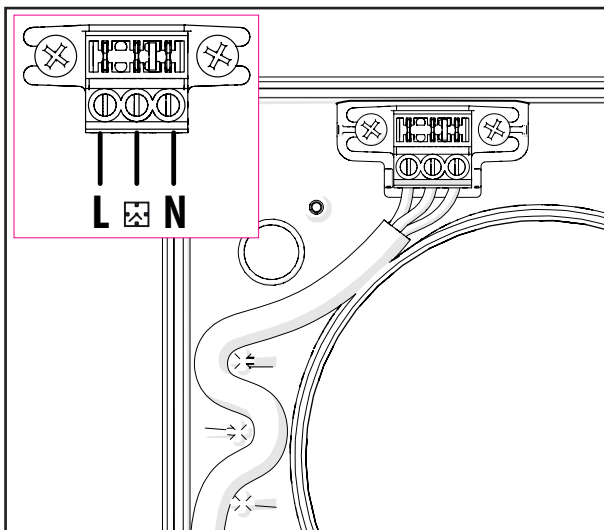

○ Detalje af klemrække og kabelføring

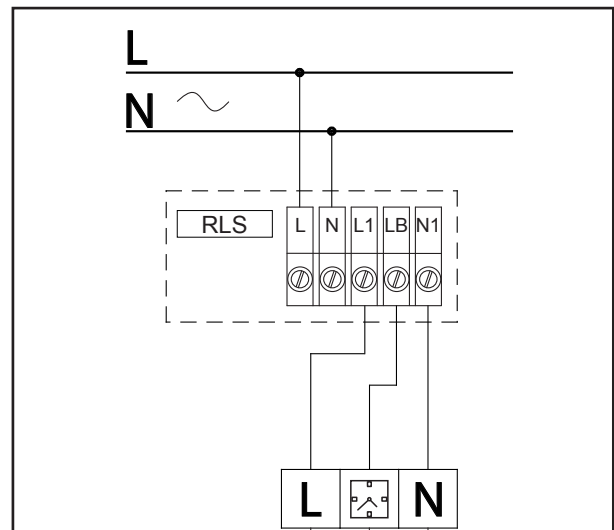

○ Med fjernbetjening RLS (ekstraudstyr)

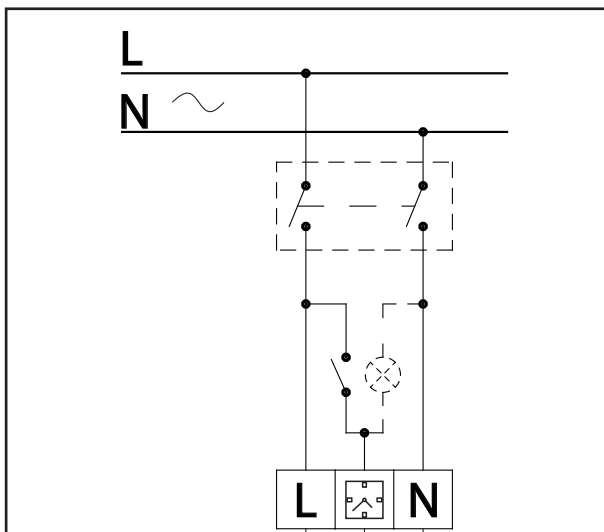

○ Tilslutning til lyskontakt eller dedikeret stik

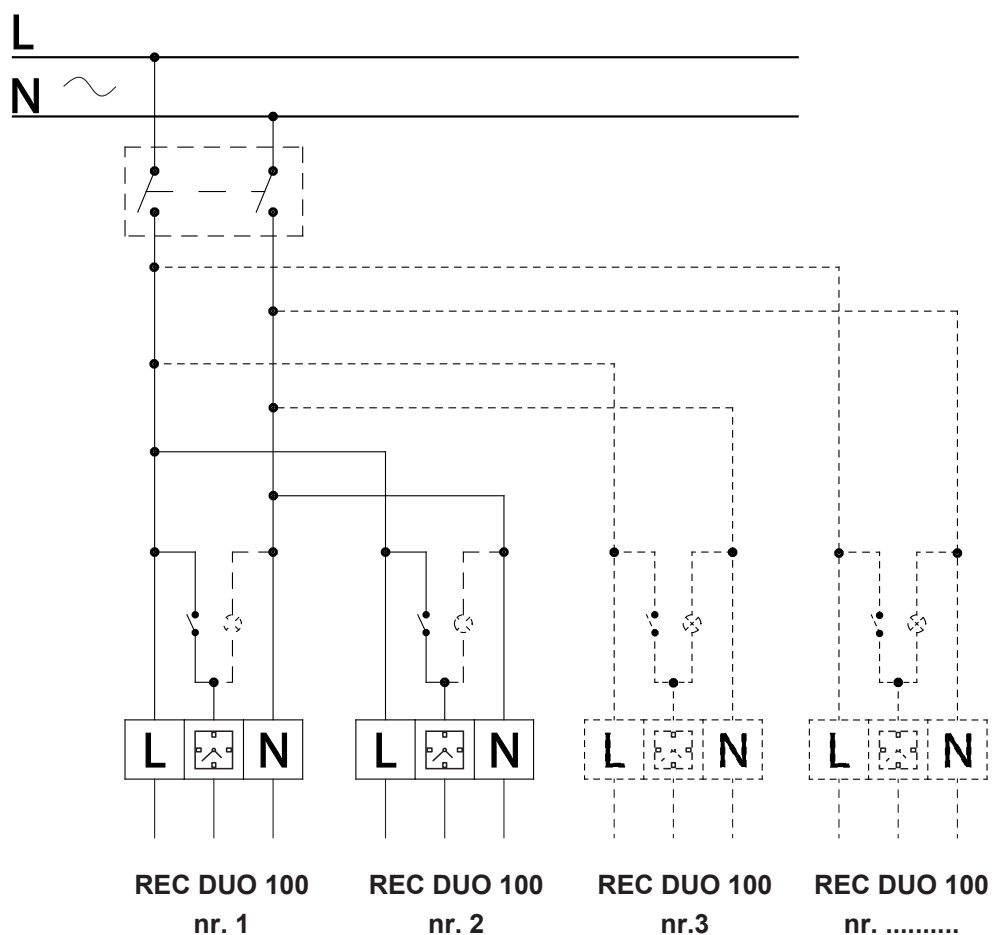

- Model REC DUO 100 og model REC DUO 100 MHY - Tilslutning af flere apparater



**FOR AT OPRETHOLDE SYSTEMSYNKRONISERINGEN SKAL ALLE APPARATER VÆRE STRØMFORSYNEDE SAMTIDIGT.**

**PRODUKTERNE SKAL TILSLUTTES SAMME KREDSLØB OG STRØMFORSYNES FRA SAMME AFBRYDER.**

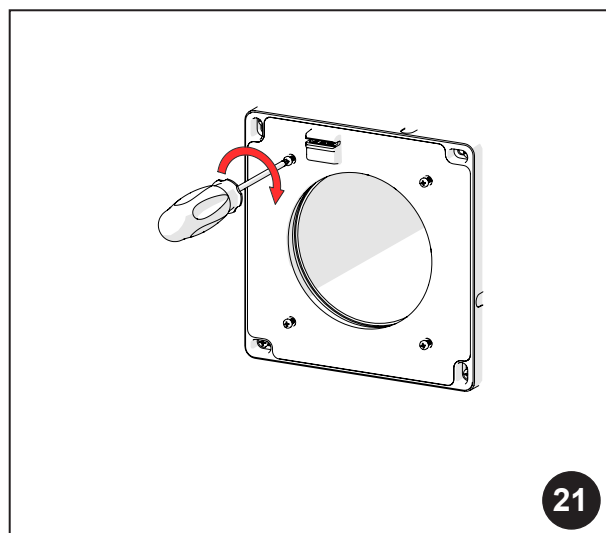
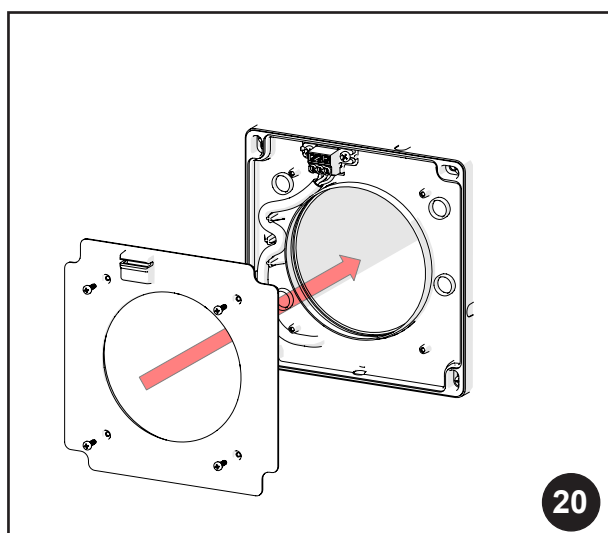



Indgang

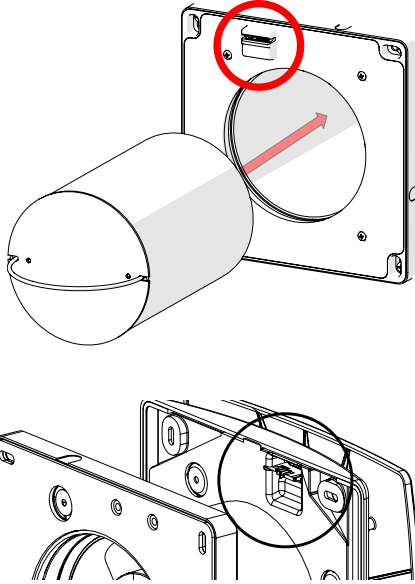

22

Magnetisk sammenkobling af apparat og indgangsplade.

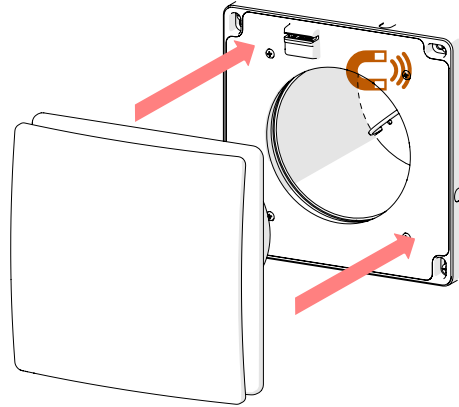

23

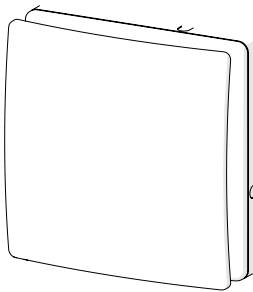

24



25



# INSTALLATION AF FJERNBETJENING (kun versionen Plus RC)

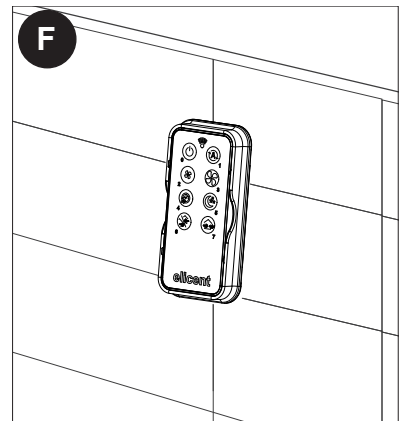
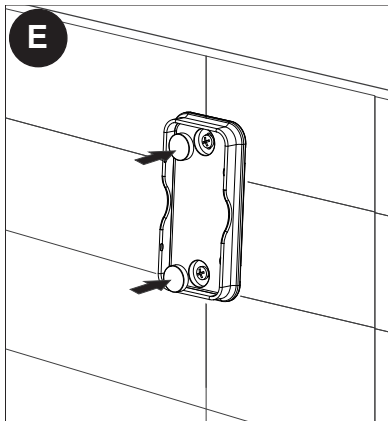
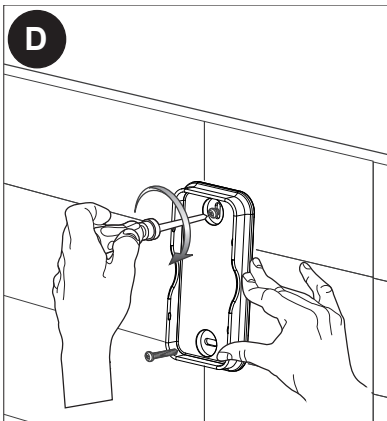
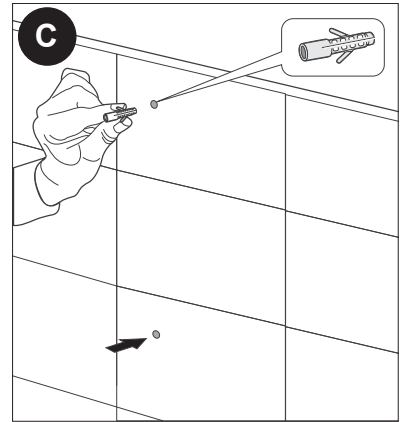
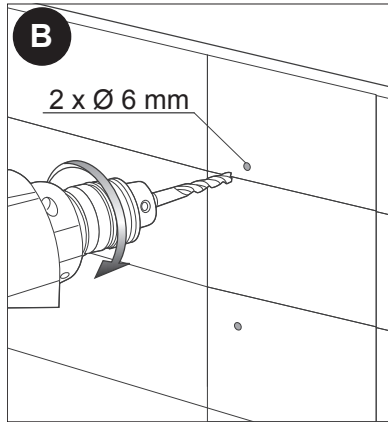
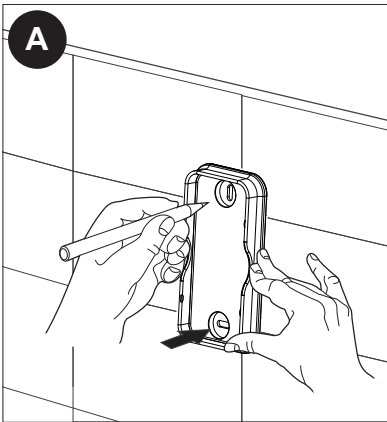

**Justering af TIMER (TM) og HYGROSTAT (HY).**

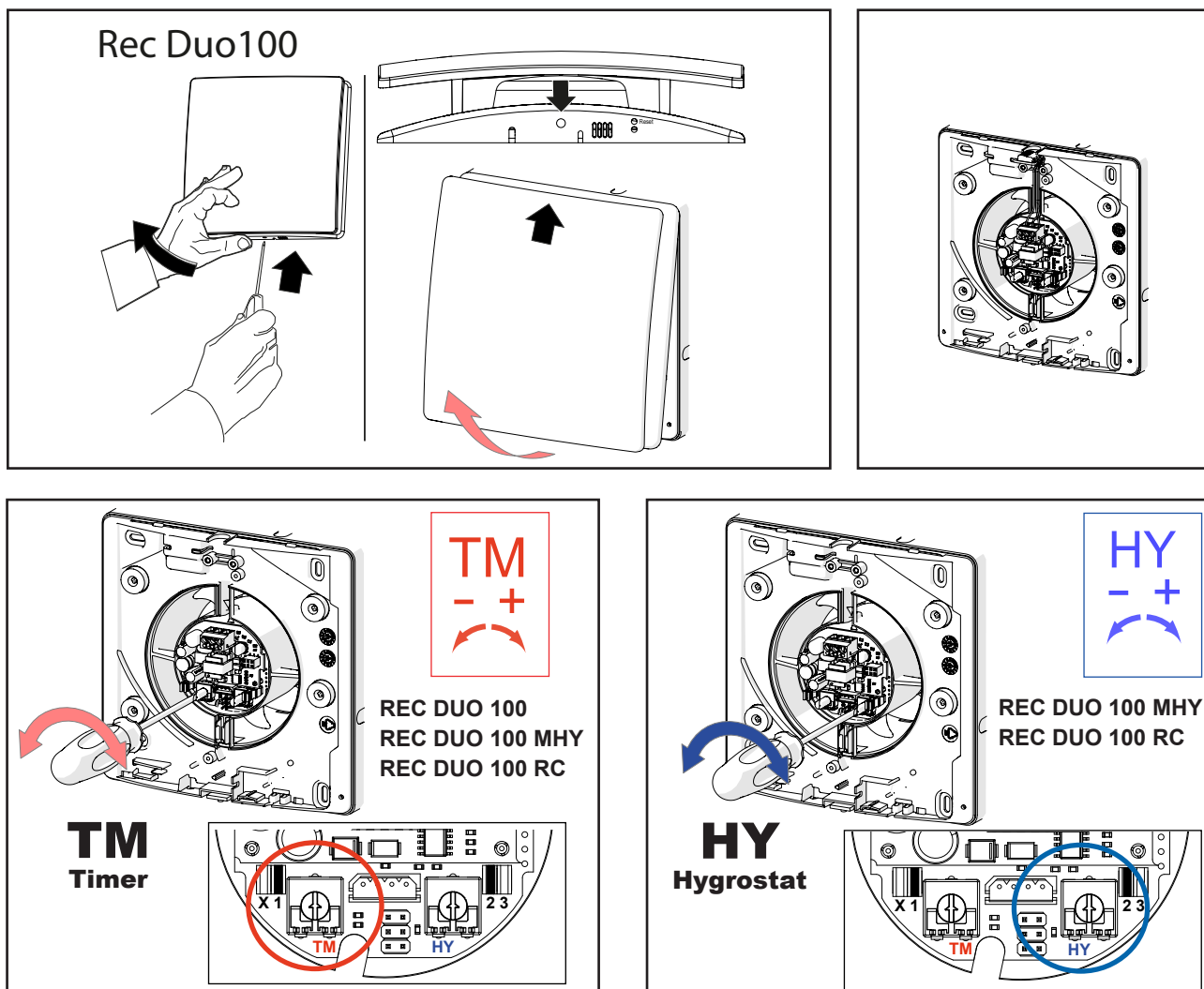

Brug trimmeren (rød skrue) til at justere TM og indstille timerens funktionstid (kun for ekstraktion fra 0 til 30 minutter).  
For mere om funktionen henvises til side 22.





Brug trimmeren (blå skrue) til regulering af HY for at indstille luftfugtighedstærsklen (kan justeres fra 40 % til 90 % r.H. - relativ fugtighed), som automatisk skifter apparatet til en højere hastighed.  
Funktionen findes på modellerne REC DUO 100 MHY og REC DUO 100 PLUS RC.  
For mere om funktionen henvises til side 22.

## Valg af hastighed for funktionen 24H.

**REC DUO 100 og REC DUO 100 MHY:** modellerne er udstyret med to mulige funktionshastigheder for den uafbrudte funktion (24H) med omvendning af strømningsretningen (push-pull). Hastigheden vælges ved blot at flytte jumperen/brokoblingen til en af de to positioner som vist i figuren herunder (se tabel).

**REC DUO 100 PLUS RC:** hastighederne kan vælges og reguleres ved hjælp af fjernbetjeningen (se nærmere i afsnittet herom).

### REC DUO 100 / REC DUO 100 MHY

Jumper	Indstilling af hastighed	
Jumper 1	Hastighed 1 (standardindstilling)	
Jumper 2	Hastighed 2	

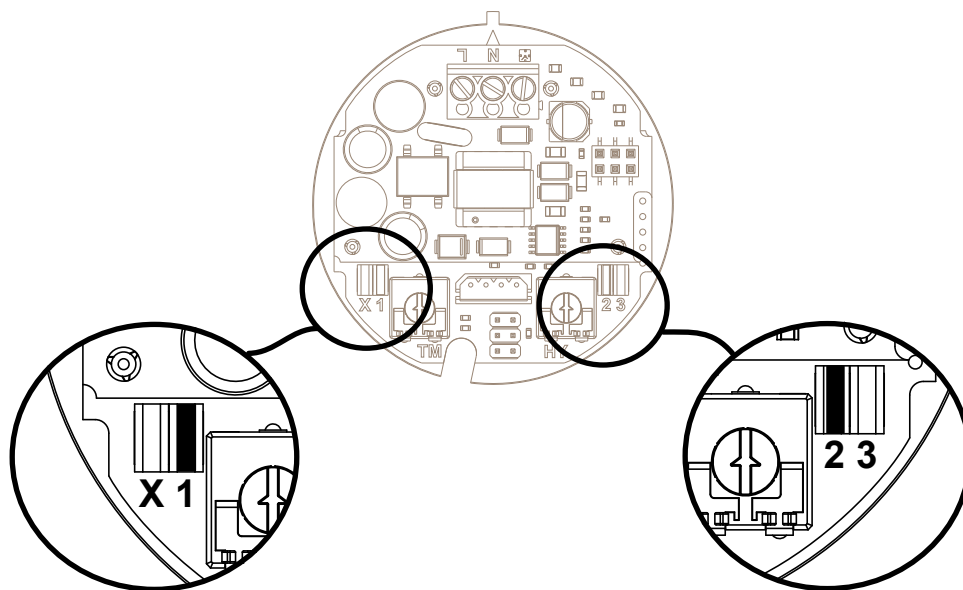

## FØRSTE IBRUGTAGNING

### REC DUO 100 og REC DUO 100 MHY:

For at sikre en optimal funktion anbefaler vi parvis installation.

**Produkterne skal tilsluttes samme kredsløb og strømforsynes fra samme afbryder.** Når apparaterne tændes begynder de at fungere i ekstraktionsfunktion (push). Dette indikeres af den grønne indikatorlampe på produktet. Af hensyn til **synkronisering af luftstrømningen** er det nødvendigt at bytte om på ekstraktion og indsugning på det ene af de to apparater. Det gøres ved at trykke på knappen "RESET" (side 28) på det apparat, hvor strømningsretningen ønskes byttet om. Indsugningsfunktionen indikeres med den gule indikatorlampe. Efter første tænding og synkronisering gemmer apparaterne den omvendte strømningsretning i hukommelsen. Ny synkronisering vil ikke længere være nødvendig.

### REC DUO 100 PLUS RC:

For at sikre en optimal funktion anbefaler vi parvis installation med maksimalt seks apparater.

Når apparaterne tændes begynder de at fungere i ekstraktionsfunktion (push). Dette indikeres af den grønne indikatorlampe på produktet. Af hensyn til **synkronisering af luftstrømningen** er det nødvendigt at bytte om på ekstraktion og indsugning på det ene af de to apparater. Det gøres ved at trykke på knappen "RESET" (side 28) på det apparat, hvor strømningsretningen ønskes byttet om. Indsugningsfunktionen indikeres med den gule indikatorlampe. Apparaterne kommunikerer indbyrdes ved hjælp af trådløs funktion.

Systemets interne funktion aktiveres ved at **synkronisere apparaterne** indbyrdes som beskrevet i det følgende.

Tryk på knappen "RESET" på hvert apparat i mindst tre sekunder. Den lyseblå LED begynder at blinke. Inden for 60 sekunder skal samme procedure gennemføres på alle installerede apparater. Når alle LED igen er grønne eller gule, er synkroniseringen afsluttet. Tryk ikke på nogen knap på fjernbetjeningen under denne fase.

**Synkroniseringen slettes** mellem apparaterne ved at trykke på knappen "RESET" i mindst tre sekunder. LED-indikatoren lyser BLÅ og begynder at blinke langsomt; slip knappen.

Tryk igen på knappen "RESET" i tre sekunder. LED-indikatoren begynder at blinke hurtigere; slip knappen. Tryk igen på knappen "RESET" i mindst tre sekunder. LED-indikatoren holder op med at blinke, og efter nogle sekunder lyser den GRØN eller GUL. Synkroniseringen mellem den valgte enhed og de andre enheder er nu slettet. Hvis MASTER-enheden er fjernet (se "FORKLARING AF FUNKTIONER I VENTILATIONSENHEDEN"), skal du annullere synkroniseringen af alle installerede enheder. Gentag derefter ovenstående sekvens af genkronisering af hele produktgruppen.

### **PARRING AF TELEKOMMANDO OG VENTILATIONSENHED**

- Tryk på knappen "RESET" i mindst tre sekunder på enheden, som ønskes parret med fjernbetjeningen. Den LYSEBLÅ LED blinker, når synkroniseringsfunktionen er aktiv. Parringen bekræftes ved at trykke på en vilkårlig knap på fjernbetjeningen (dog ikke knappen "0"). Parringen er afsluttet.

### **SLETNING AF PARRING MELLEM TELEKOMMANDO OG VENTILATIONSENHED**

- Tryk på knappen "RESET" i mindst tre sekunder på enheden, hvor parringen med fjernbetjeningen ønskes slettet. Den LYSEBLÅ LED blinker, når synkroniseringsfunktionen er aktiv. Parringen fjernes ved at trykke på en vilkårlig knap på fjernbetjeningen (dog ikke knappen "0"). Parringen er slettet.

### **PARRING AF EN FJERNBETJENING MED FLERE VENTILATIONSENHEDER**

- Det er muligt at betjene flere ventilatorer REC DUO 100 RC med en enkelt fjernbetjening (maks. seks apparater). I så fald vil alle fjernbetjeningsfunktioner, herunder "Timed Boost" fungere på alle ventilatorenheder.

## **BESKRIVELSE AF FJERNBETJENINGEN**

Produktet er en transmitter med fjernbetjening, egnet til betjening af varmegenvindingsenheden REC DUO 100 PLUS.

### **AKTIVERING AF TRANSMITTEREN**

Fjern den gennemsigte strimmel fra fjernbetjeningens batteri.

Herefter er fjernbetjeningen aktiveret til at fungere inden for en rækkevidde på ca. 20 meter med batteriet i en effektiv tilstand.

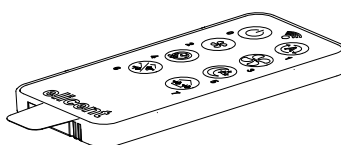

Se instruktionerne for produktet for mere om synkronisering af fjernbetjeningen med produktet.

### **BESKRIVELSE AF KOMMANDOERNE**

- 0 - TÆND/SLUK <sup>1</sup>**  
Tænder/slukker for apparatet.
- 1 - TILSTANDEN PUSH-PULL <sup>1</sup>**  
Fungerer 24 timer i døgnet med den indstillede hastighed. Automatisk indstilling: drift med vekslende luftstrømning.
- 2 - HASTIGHED 1 <sup>1</sup>**  
Indstilling af lav hastighed.
- 3 - HASTIGHED 2 <sup>1</sup>**  
Indstilling af høj hastighed.
- 4 - TIMED BOOST (kun apparat(er) parret med fjernbetjeningen) <sup>2</sup>**  
Tidsbegrænset funktion med luftafkast med maksimal hastighed.
- 5 - NATFUNKTION <sup>1</sup>**  
Låser funktionstilstanden til den indstillede hastighed 1 i 8 timer. Denne funktionstilstand kan afbrydes før de 8 timer er udløbet ved at trykke på en vilkårlig tast (undtagen 0).
- 6 - GENNEMTVUNGEN LUFTSTRØMNING <sup>1</sup>**  
Apparaterne fungerer i enten udelukkende ekstraktion eller indsendelse af luft.

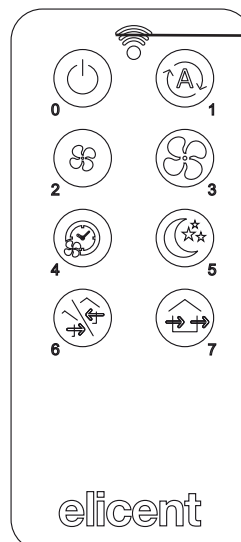

### **LED-INDIKATOR-SIGNAL:**

Hver gang en tast trykkes i rækkefølge, så angiver en tændt LED-indikator på fjernbetjeningen, at signalet er blevet modtaget.

Et tryk: luftekstraktion.  
To tryk: luftindsendelse.

### 7 - FREE COOLING (ingen inversion) <sup>1</sup>

Ingen omvendning af strømmingen.

Et tryk: omvendningen af strømmingen afbrydes og fortsætter med den rotationsretning, der er aktiv i det pågældende øjeblik.

To tryk: alle apparater omvender strømningsretningen og opretholder den indstillede rotationsretning.

<sup>1</sup>: FUNKTION, DER ER VIRKSOM FOR ALLE PRODUKTER MED PARRET FJERNBETJENING.

<sup>2</sup>: FUNKTION, DER ER VIRKSOM PÅ ET ENKELT PRODUKT PARRET MED DETS EGEN FJERNBETJENING (gælder ikke, hvis kun en fjernbetjening anvendes til mere end et apparat - jf. afsnittet "PARRING AF EN FJERNBETJENING TIL FLERE VENTILATORENHEDER").

## SPECIFIKKE FUNKTIONER I TELEKOMMANDO REC DUO 100 PLUS RC

### GENDANNELSE AF STANDARDINSTILLINGERNE

- Tryk samtidigt i nogle sekunder på knapperne 0,1,6 og 7 på fjernbetjeningen, og slip så knapperne. LED-lampen begynder at blinke RØD og LILLA. Når den ikke længere blinker, begynder apparaterne at fungere i samme tilstand som før, men med standardværdierne.

### PERSONALISERING AF STANDARDINSTILLINGERNE



Tærskelværdierne kan øges og/eller sænkes ved at trykke og slippe tasterne flere gange som forklaret herunder.

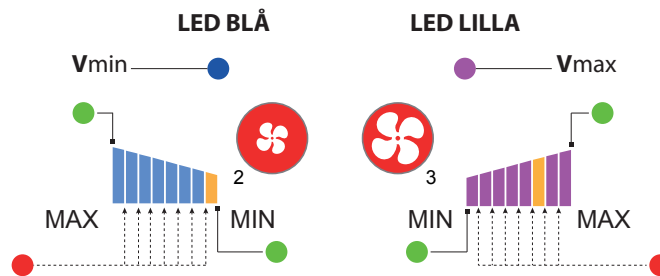

### JUSTERING af HASTIGHED 1 - HASTIGHED 2

Hastighed 1 kan reguleres til mellem 30 % og 70 %. Standardkonfigurationen for denne værdi er 30 %. Denne konfiguration afspejles på alle synkroniserede maskiner.

Sekvens:

1. Vælg TAST 2 - HASTIGHED 1.
2. KONFIGURATIONSTILSTANDEN åbnes ved at trykke et par sekunder samtidigt på TAST 2 og TAST 3. En LED-INDIKATOR angiver ved at BLINKE BLÅ, at konfigurationstilstanden er åben.
3. Tryk på TAST 2 for at sænke hastigheden, eller tryk på TAST 3 for at øge hastigheden. Den øgede/sænkede hastighed vises ved at den BLÅ LED-INDIKATOR blinker hhv. hurtigere eller langsommere. Under hastighedsjusteringsfaserne, hvis du vil øge eller formindske den tidligere indstillede, mellem et signal og det andet (blinke blå), indsættes der et rødt visuelt signal, hvilket indikerer, at signalet er kommet til at blive gennemført.
4. Tryk på TASTEN 0 for at forlade KONFIGURATIONSTILSTANDEN, eller vent ca. 10 sekunder uden at trykke på nogen knap.

**NB:** Under hastighedsjustering fasen fremhæves fuldskala-værdien med et GREEN-lyssignal.

### JUSTERING af HASTIGHED 2 - HASTIGHED 3

Hastighed 2 kan reguleres til mellem 70% og 100%. Standardkonfigurationen for denne værdi er 90 %. Denne konfiguration afspejles på alle synkroniserede maskiner.

Sekvens:

1. Vælg TAST 3 - HASTIGHED 2.
2. KONFIGURATIONSTILSTANDEN åbnes ved at trykke et par sekunder samtidigt på TAST 2 og TAST 3. En LED-INDIKATOR angiver ved at BLINKE LILLA, at konfigurationstilstanden er åben.
3. Tryk på TAST 2 for at sænke hastigheden, eller tryk på TAST 3 for at øge hastigheden. Den øgede/sænkede hastighed vises ved at den LILLA LED-INDIKATOR blinker hhv. hurtigere eller langsommere. Under hastighedsjusteringsfaserne,

hvis du vil øge eller formindske den tidligere indstillede, mellem et signal og det andet (blinke lilla), indsættes der et rødt visuelt signal, hvilket indikerer, at signalet er kommet til at blive gennemført.

- Tryk på **TASTEN 0** for at forlade KONFIGURATIONSTILSTANDEN, eller vent ca. 10 sekunder uden at trykke på nogen knap.

**NB:** Under hastighedsjustering fasen fremhæves fuldskala-værdien med et GREEN-lyssignal.

### JUSTERING AF LED-INDIKATORENS LYSSTYRKE

LED-indikatorens lysstyrke på produktet kan reguleres fra maksimal til slukning. Dette parameter kan reguleres individuelt på hver REC DUO 100 PLUS RC.

Sekvens:

- Tryk i nogle sekunder samtidigt på **TAST 4** og **TAST 5** for at åbne konfigurationstilstanden. En **LILLA** LED-INDIKATOR angiver, at konfigurationstilstanden er åben.
- Tryk på **TAST 2** for at sænke lysstyrken, eller tryk på **TAST 3** for at øge lysstyrken. Den øgede eller sænkede lysstyrke vises ved at LED-indikatorens lysstyrke øges eller sænkes.
- Tryk på **TASTEN 0** for at forlade KONFIGURATIONSTILSTANDEN, eller vent ca. 10 sekunder uden at trykke på nogen knap.

### EF-OVERENSSTEMMELSESERKLÆRING (KUN FOR VERSIONEN PLUS RC)

Fabrikanten, Maico Italia S.p.A., erklærer, at typen af radioudstyret REC DUO 100 PLUS RC komplet med FJERNBETJENINGEN REC DUO 100 opfylder bestemmelserne i direktivet 2014/53/EU.

EF-overensstemmelseserklæringens komplette tekst kan ses på denne internetadresse: [www.maico-italia.it](http://www.maico-italia.it).

RF-bærefrekvens: 433,979 MHz

Transmissionseffekt:  $\leq +10$  dBm

## MODELLER OG FUNKTIONER

### REC DUO 100:

Automatisk funktion (24H) i varmegenindvindingsfunktion og alternerende strømningsretning (push-pull) med en af de to hastigheder, som er indstillet i installationsfasen.

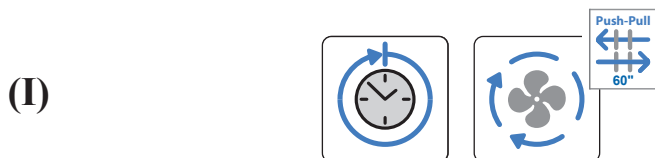

Hvis der ønskes en hurtigere luftudskiftning, er det muligt at aktivere den maksimale luftstrømningshastighed (boost), men kun i ekstraktionsfasen, ved hjælp af fjernbetjeningen (lyskontakt, dedikeret afbryder eller RLS - medfølger ikke).

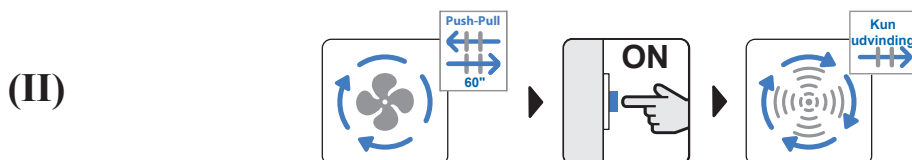

Den maksimale hastighed (boost) er timerstyret og kan reguleres fra 0 til 30 minutter. Når timercyklussen er afsluttet, begynder apparatet igen automatisk at fungere med den hastighed, som er indstillet forinden i funktionen push-pull 24H.

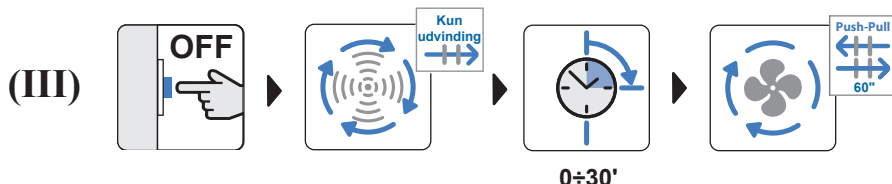

## REC DUO 100 MHY

Funktionen 24H (se REC DUO 100 (I)).

Skifte til den hurtigste hastighed i ekstraktionsfasen ved hjælp af manuel eller automatisk kommando.

Manuel kommando: se Rec Duo 100 (II og III).

Automatisk funktion: ved hjælp af indbygget hygrostat (a).

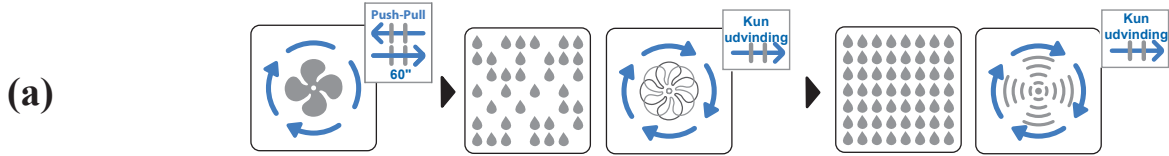

Når luftfugtigheden i rummet igen er inden for værdien, som er indstillet i hygrostaten (kan justeres fra 40 % til 90 % relativ fugtighed), skifter apparatet automatisk til hastigheden, som er indstillet i push-pull-funktionen 24H.

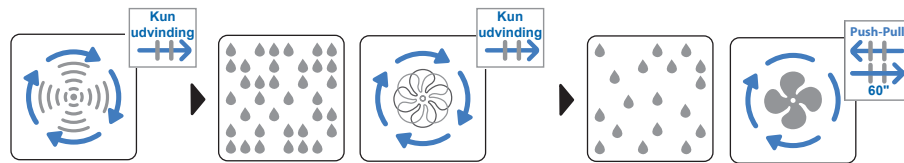

## REC DUO 100 PLUS RC:

Funktionen 24H (se REC DUO 100 (I)).

Hvis den indstillede fugtighedstærskel overskrides, øger apparatet gradvist hastigheden til den maksimale hastighed i push-pull-funktionen. I tilfælde af vedvarende og høj fugtkoncentration skifter apparatet kun hastighed i ekstraktionsfasen.

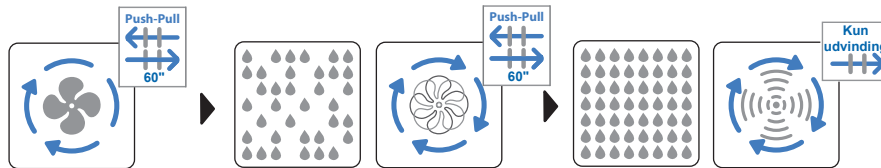

Apparatet vender gradvist tilbage til hastigheden, som er indstillet i 24H-funktionen, i takt med luftfugtigheden reduceres.

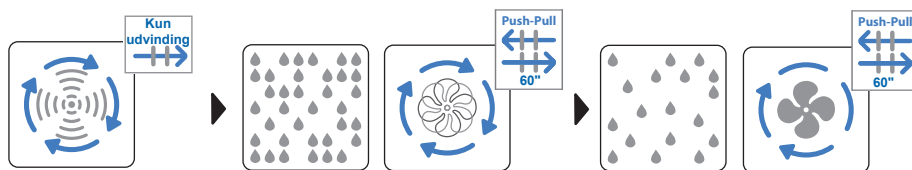

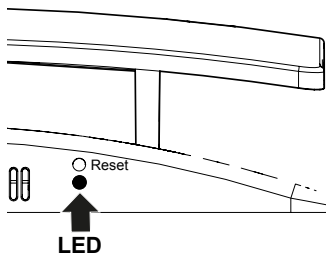

## FORKLARING AF FUNKTIONER I VENTILATIONSENHEDEN

LED	Beskrivelse	STATUS	100	100 MHY	100 PLUS RC
●	GRØN	Ekstraktion	●	●	●
●	GUL	Indsugning	●	●	●
●	RØD	BOOST-funktion (timerstyret)	●	●	●
★	RØD BLINKENDE	Signalering af tilstoppet filter	●	●	●
●	BLÅ	Funktionen MHY		●	●
★	BLÅ AFTAGENDE	Funktionen SLEEP aktiveret			●
★ ★	GUL-GRØN AFTAGENDE	Funktionen FREE COOLING aktiv (knappen 7 på fjernbetjeningen)			●
★ ★	GUL-GRØN BLINKENDE	Funktionen TVUNGEN STYRING AF LUFTSTRØM (knappen 6 på fjernbetjeningen)			●
★	HVID BLINKENDE	Modtager for kommandoer fra fjernbetjeningen			●
★ ★	RØD-LILLA BLINKENDE	Genoprettelse af fabriksindstillingerne			●
●	LILLA	Regulering af LED'ernes lysstyrke			●
★	BLÅ BLINKENDE	Hastighedsindstillingsfase 1			●
★	LILLA BLINKENDE	Hastighedsindstillingsfase 2			●
★	LYSEBLÅ BLINKENDE	Synkronisering af apparaterne med henblik på korrekt push-pull-funktion			●
		Sletning af synkronisering af apparater			●
		Sletning af parring af fjernbetjening og et eller flere apparater			●
★	BLÅ BLINKENDE (ved lang frekvens)	Angiver en SLAVE-enhed ved slukkede apparater			●
★	GRØN BLINKENDE (ved lang frekvens)	Angiver en MASTER-enhed ved slukkede apparater			●



## RENGØRING OG VEDLIGEHOLDELSE

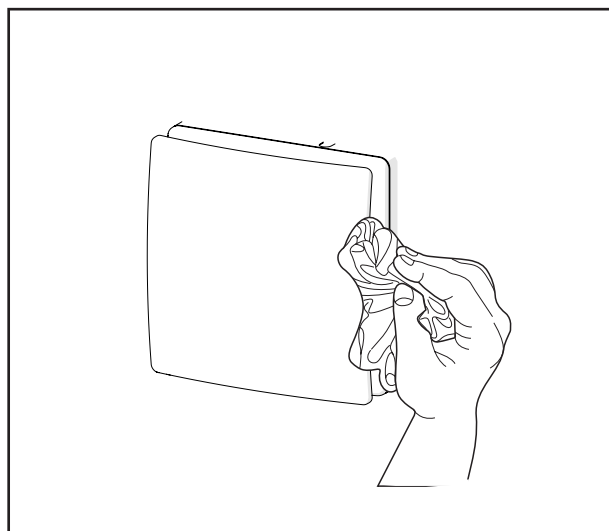
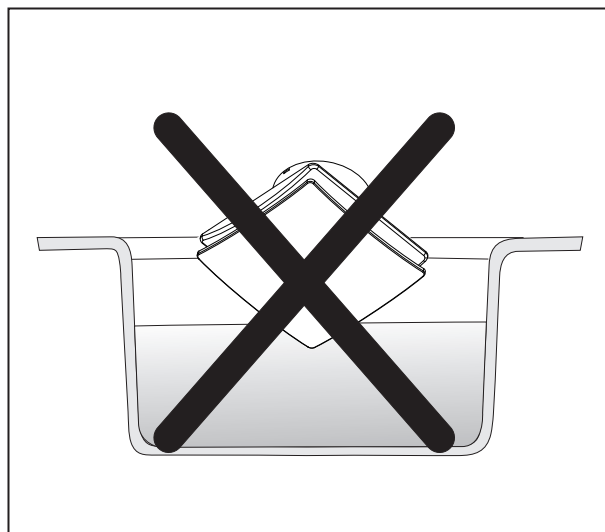
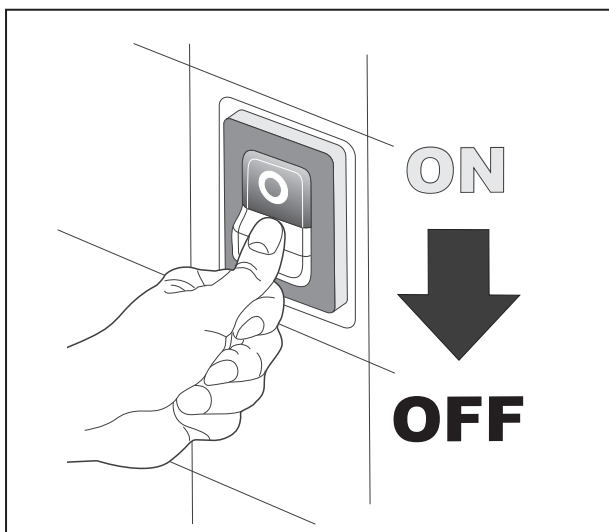

Når advarselsskylampen for tilstoppede filtre ( \*BLINKENDE RØD LET) tænder: Den keramiske varmeveksler og filtrene skal gøres rent ved at følge proceduren, som er beskrevet i denne betjeningsvejledning.

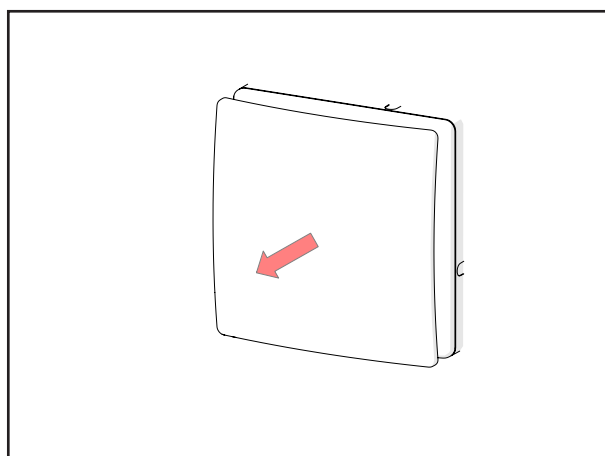
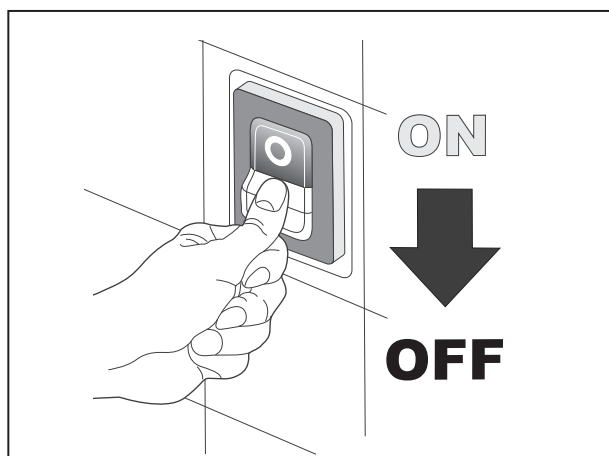

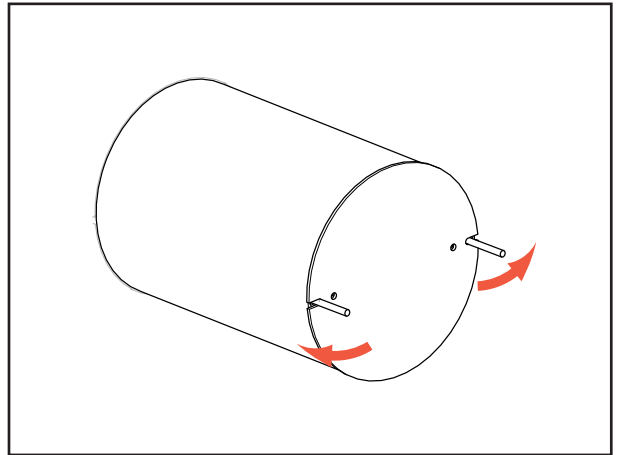
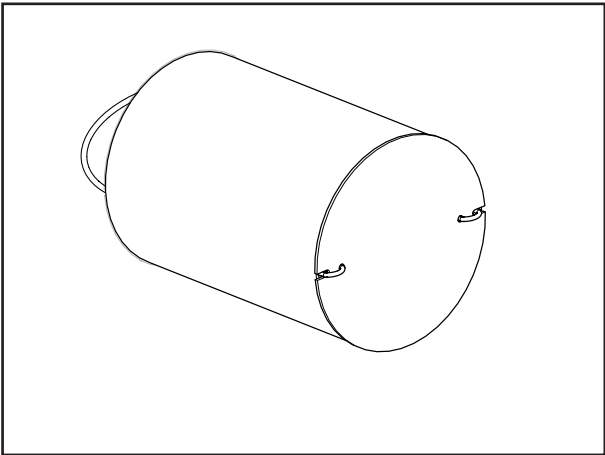
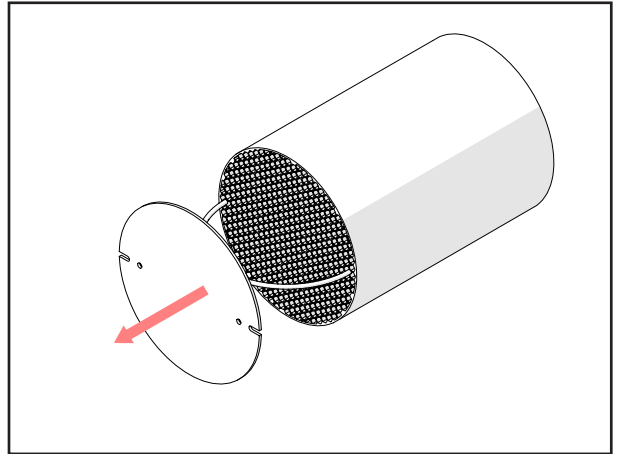
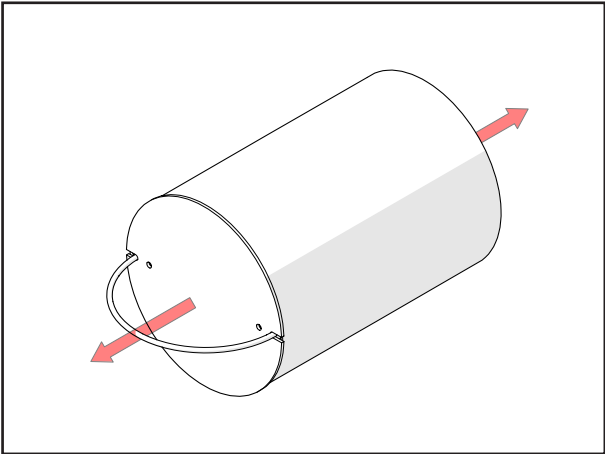
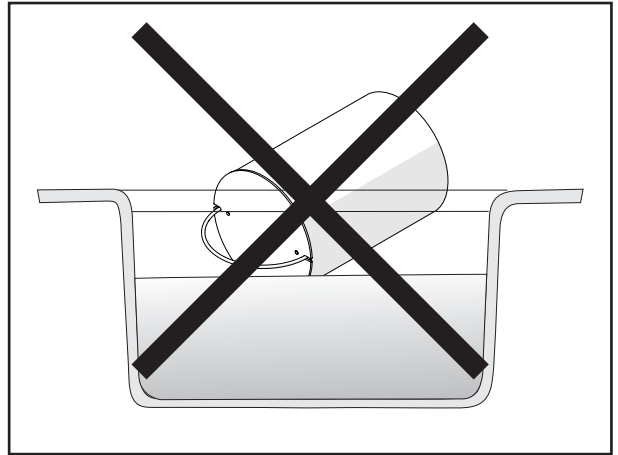
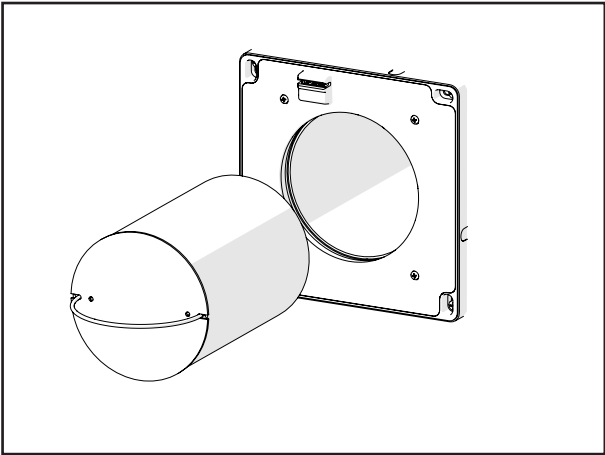
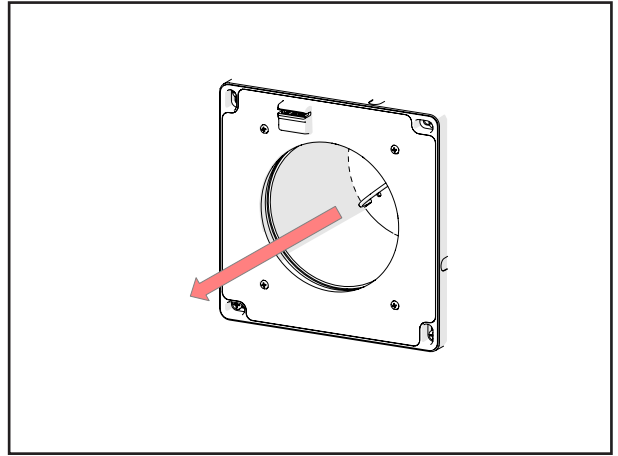
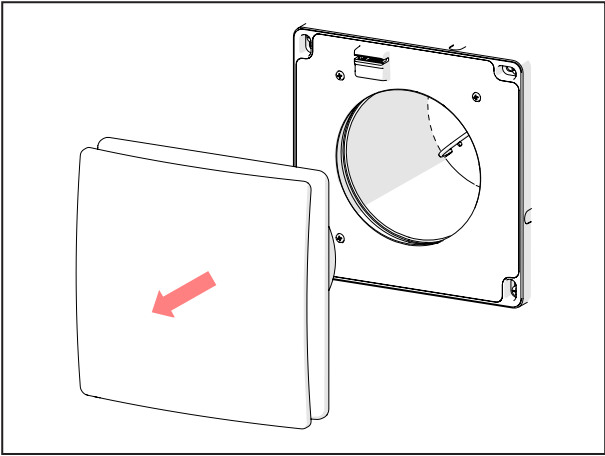

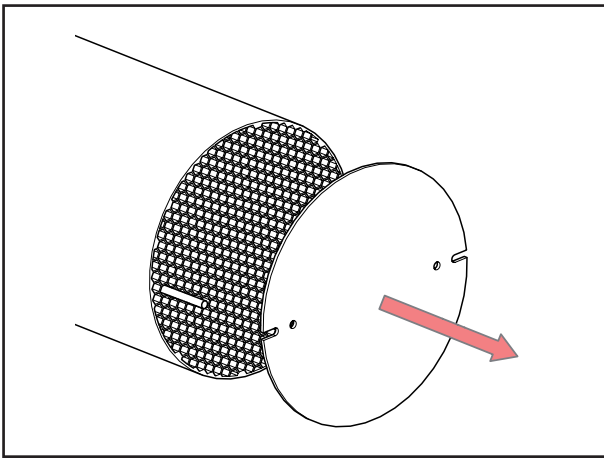

**Brug aldrig sure, ætsende eller slibende rengøringsmidler.  
Brug aldrig tryk- eller damprensere til rengøringen.**

**Det anbefales at udskifte filterne efter maksimalt to rengøringer.**

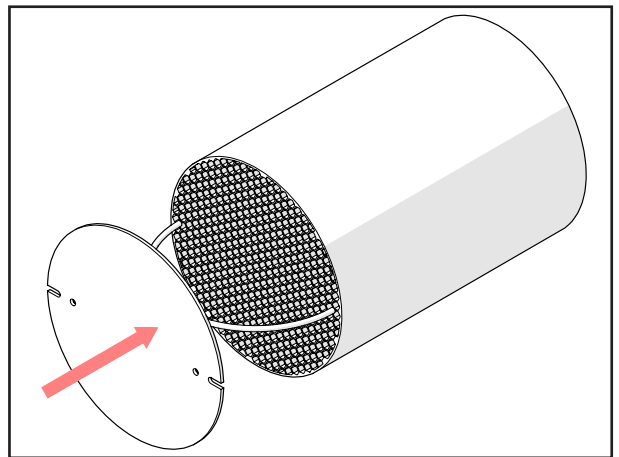
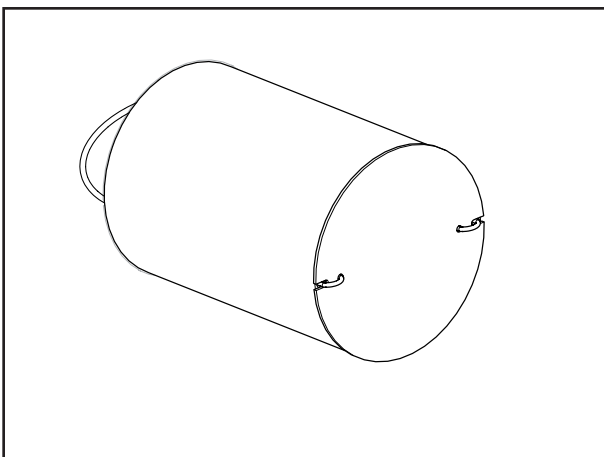
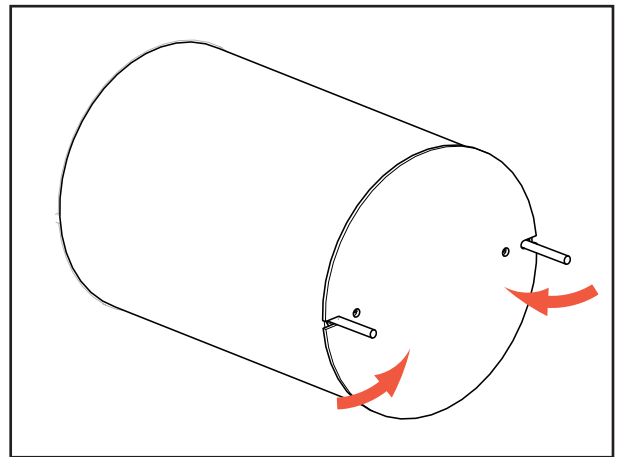
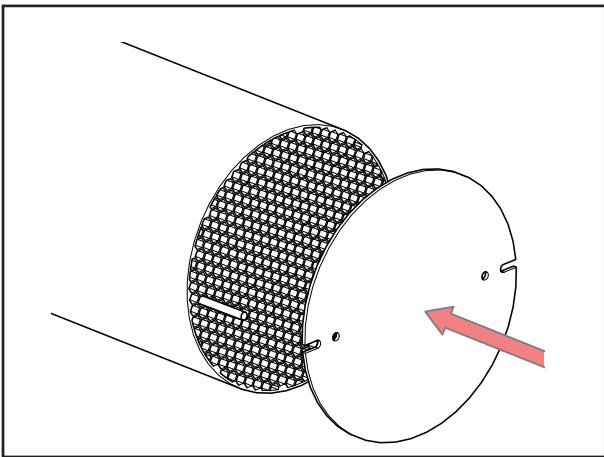
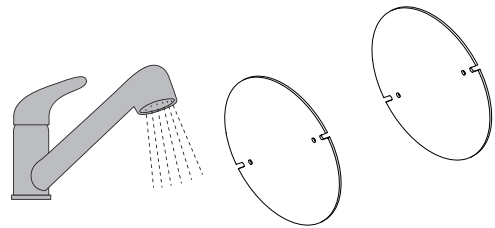
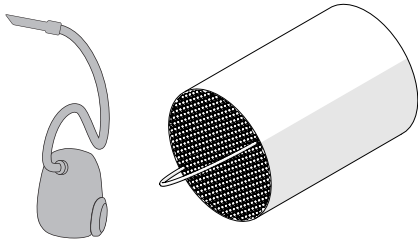

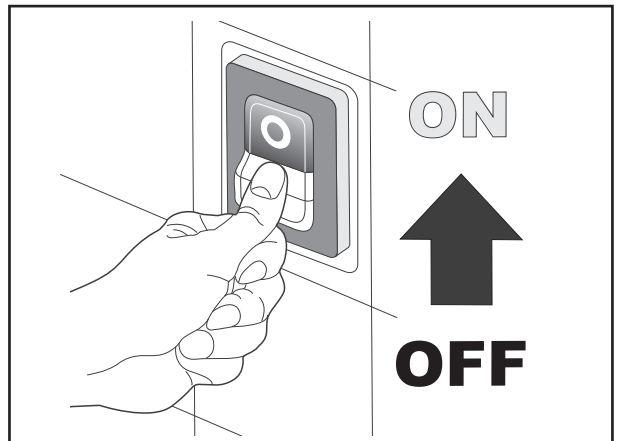
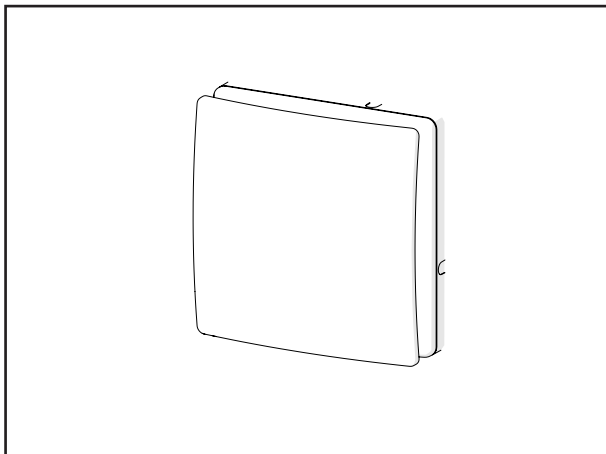
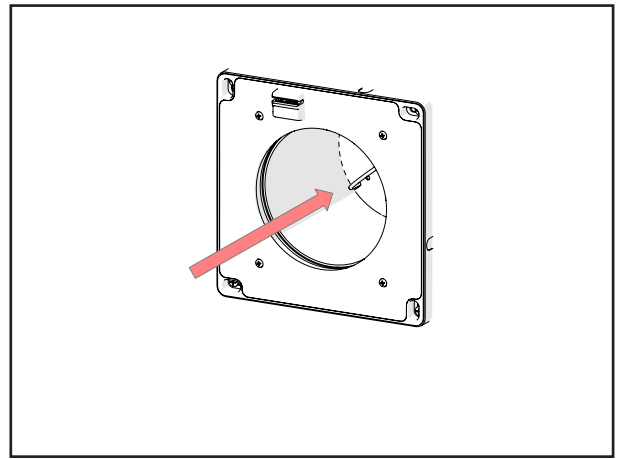
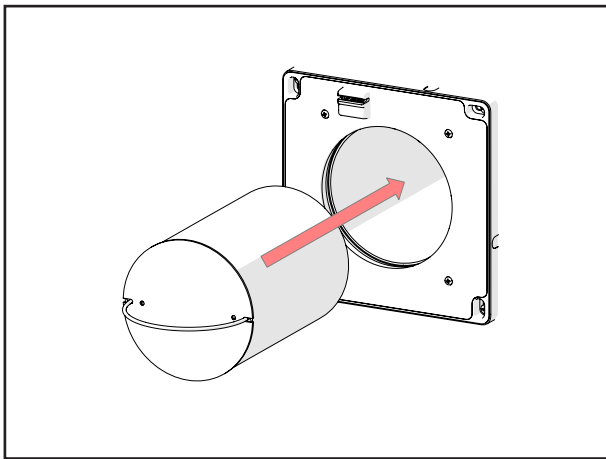

## NULSTILLING AF MEDDELELSE UDSKIFTNING/RENGØRING AF FILTRE (BLINKENDE RØD LED)

- Tryk på knappen "RESET" på frontstøttens base i mere end 5 sekunder. Når LED-lamperne bliver lilla, er nulstillingen korrekt afsluttet.



**BRUG ALDRIG METALGENSTANDE TIL AT TRYKKE  
PÅ RESET-KNAPPEN !!!**

